

Vastlāvji, Meteņi, Masleņņica...



Preiļu 2. vidusskolas rīkotajā Masleņņicā daudzajiem ciemiņiem nebija tukšām mutēm jāsēž — katram gabaliņam sarūpēto gardumu. Tiesa, skābētu kāpostu, sālitu sēnišu vai kraukšķošu gurķiņu nebija. **Stāstītijs** garšoja labi.

Sauc kā gribi, bet svētki ir vieni un tie paši. Slāviem, latviešiem vai vāciešiem šī ieraša svinēt ziemas aiziešanu jeb, pareizāk sakot, brīdi, kad ziema sastopas ar pavasari, cieši savijusies ar pagāniskajām tradīcijām.

Viduslaiku cilvēkiem — vienalga, pilsētniekiem, lauciniekiem, amatniekiem, tirgotājiem vai garīdzniekiem

— patika svinēt svētkus, jo tie ļāva saglabāt dvēseles līdzsvaru toreizējā diezgan nežēlīgajā laikmetā. Saskaņā ar katoļu baznīcas priekšrakstiem Meteņu svinības ir saistītas ar Lieldienu gavēņa — grēku nožēlošanas laika — tuvošanos, pirms kura vēl rīkoja kārtīgu mielastu. Izrādās, ka Eiropā Meteņi svinēti jau kopš 8. gadsimta.

Ielūkojoties senās vēstures

hronikās, var atrast interesantus faktus par to, kā tad senos laikos šie svētki svinēti. Piemēram, Rīgas amatu brālībās un cunftēs svinēšana ilgusi pat divas nedēļas, pie Rīgas namiem izkārti karogi. Ja kāds bijis dusmīgā prātā un aplējis otru ar alu, tam bijis jāmaksā piecas mārciņas vasaka. Mēģinājumi šo to aizstiept mājās no svētku mielasta varēja beigties pavisam

nepatīkami — ar izslēgšanu no ģildes vai brālības. Mielasts bijis tik svarīgs notikums, ka to neviens nedrīkstējis ignorēt. Izēšanās bija pamatīga — piemēram, senā latviešu nesēju un svērēju amata brāji 1697. gada Meteņos kopā noēduši trīs vēršus, piecus teļus un izdzēruši 26 mucas alus.

Turpinājums 8. lappusē.

SAUNAS PAGASTĀ

Meža izstrādātājiem jāsaudzē pagasta ceļi

Saunas pagastā apstiprināti saistošie noteikumi «Par ceļu aizsardzību», kas nosaka, ka meža izstrādātājiem būs jāsaucā ar ceļa īpašniekiem kokmateriālu izvešanas maršruts, kā arī kraušanas vieta. Pārvietošanās un darbība jāsaucā arī ar pagasta padomi.

Meža izstrādātāji pavasarī un rudenī izdangā ceļus, neievēro pagasta uzliktās ceļa

zīmes. Daži pamanās zīmes novākt un aizvest prom.

Par atkritumu izvešanu būs jāmaksā

Pagastā pieņemts lēmums «Par atkritumu apsaimniekošanu pagasta teritorijā». Noteikta samaksa par atkritumu izvešanu — 0,20 lati mēnesī.

Apstiprināts jaunais budžets

2001. gadam apstiprinātajā

budžetā paredzēti 116 896 lati ieņēmumos un izdevumos. Lai nodrošinātu ieņēmumu izpildi, jāiekasē iepriekšējos gados nesamaksātais nekustamā īpašuma nodokļa par zemi parāds — 4593 lati. Šī gada budžetā izglītībai atvēlēti 41 380 latu, kultūrai — 12 871, veselības aprūpei — 5048, pagasta padomes uzturēšanai — 29 285, sociālajai nodrošināšanai — 6049, izglītības finansēšanai pašvaldību savstarpējos norēķinos — 5000, transporta izdevumiem skolēnu pārvadāšanai — 2200, dzīvokļu ko-

munālajai saimniecībai — 2150 latu.

Dažādi jautājumi

Pagasta padomes sēdē piešķirti 346,80 lati Priekuļu un Salas pamatskolu bērnu pusdienu apmaksai. Septiņām personām 50 procentu apmērā tiks apmaksāti izdevumi par ārstēšanos slimnīcā un zobu protezēšanu. 45 procentu apmērā nolemts apmaksāt kāda iedzīvotāja neatliekamas operācijas veikšanu. Izskatīti arī citi iesniegumi.

L.Rancāne

JAUNUMS

SIA «Novadnieks. Redakcija»
Preiļos, Aglonas ielā 1,

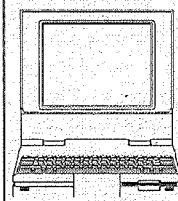

piedāvā
 birojservisa
 pakalpojumus.

Tālrunis: 22305.

ĪSIZIŅAS

Atbalsta asins donorus

Preiļu novada domes Preiļu pilsētas teritoriālā komiteja nolēmusi pārskatīt Preiļu rajona padomes pašvaldības uzņēmumam «Preiļu slimnīca» 450 latus. Šī naudas summa piešķirta kā atlīdzība asins donoriem.

Autobusu garāžām un veikalam piešķirta adrese

Jēkabpils rajona pašvaldības uzņēmuma «Jēkabpils autobusu parks» apsaimniekotajai garāžu teritorijai tagad piešķirta adrese — Preiļos, Valmieras ielā 1. Ar lūgumu piešķirt adresi šim nekustamajam īpašumam Preiļu novada domē bija griezušies kolēģi no kaimiņu pašvaldības.

Sakarā ar to, ka Preiļu kooperatīvās sabiedrības pārtikas veikals un daudzdzīvokļu dzīvojamā māja līdz šim bijušas ar vienu adresi — Pils ielā 10a, bet dzīvojamā ēka jau ir reģistrēta zemesgrāmatā, tagad arī veikalam būs sava patstāvīga adrese — Pils ielā 10.

Pašvaldība piešķir pasūtījumu šķeldas gatavošanai

Preiļu novada domes pasūtījums zāģu skaidu un kokmateriālu atgriezumam iegādei siltumapgādes nozares vajadzībām piešķirts SIA «RBKK-1». Šī firma tika izvēlēta kā izdevīgākais variants starp četrām citām firmām, kas bija izteikušas savus piedāvājumus. SIA «RBKK-1» iznomās arī telpas šķeldas uzglabāšanai (13 600 blīvie kubikmetri).

Aktīvi piedalās ceļu satiksmes noteikumu konkursā

109 skolēni no 13 rajona skolām šogad iesaistījušies jauno satiksmes dalībnieku konkursā, un tas ir daudz vairāk nekā iepriekšējos gados. Šādu informāciju sniedza rajona tehniskās jaunrades centra metodiskais Guntars Ormanis. Konkursa rīkošanā piedalās arī Ceļu satiksmes drošības direkcijas rajona nodaļa un rajona bērnu un jauniešu centrs. Konkursa pirmajās trijās kārtās jāparāda teorētiskās zināšanas, bet pēdējā kārtā notiek sacensības praktiskajās iemaņās — braukšanā ar velosipēdu.

Pašlaik apkopotā pirmās kārtas rezultāti. Visvairāk skolēnu — 35 tajā piedalās no Aglonas vidusskolas. Konkursanti krāj punktus, un uzvarētāji tiks noteikti pēc lielākā punktu skaita un braukšanas prasmes. Uzvarētājs, tāpat kā iepriekšējā gadā, saņems velosipēdu.

«Glābiet bērnus» rajona organizācija vērtēja savu darbu

23. februārī notika Latvijas organizācijas «Glābiet bērnus» Preiļu rajona nodaļas pārskata sanāksme. Kā «Novadnieku» informēja nodaļas darba koordinatore Elma Aksjonova, tika ievēlēta revīzijas komisija, kuru vadīs Natālija Vārpsaliete no Rudzātiem, kā arī nodaļas valde deviņu cilvēku sastāvā, valdi arī turpmāk vadīs E.Aksjonova.

Nolemts, ka otrajās Lieldienās Preiļos notiks tradicionālais Lieldienu Zaķa sarīkojums bērniem, kuri nodoti aizbildniecībā. Organizācijā uzņemti pieci jauni biedri — trīs no Aizkalnes pagasta un divi no Preiļu pilsētas.

Aicina uz tikšanos ar finansu ministru

2. martā Turku un Rožupes pagasta zemnieki tiek aicināti uz tikšanos ar finansu ministru Gundaru Bērziņu Rožupes kultūras namā plkst. 16.00, Līvānu iedzīvotāji un uzņēmēji plkst. 17.15 Līvānu stikla fabrikas klubā.

NACIONĀLĀS ZINĀS

Koristi gatavojas boikotēt dziesmu svētkus

Ja valdība neatradīs līdzekļus interešu izglībai, Latvijas kori paliks bez jaunās paaudzes dziedātājiem. Līdz ar to pēc gadiem dziesmu svētki var kļūt par pagātnes lappusi. Sovasar paredzētie ārkārtas dziesmu svētki var arī nenotikt. Pirmo manifestāciju kori rīko 6. martā, kad visā Latvijā pulksten 13 lielle un mazie koristi, diriģenti, skolotāji un vecāki pulcēsies, lai izdziedātu sāpi. Ja akcija nelīdzēs, visa plašā Latvijas dziedātāju saime ir gatava apvienoties un boikotēt sovasar plānotos ārkārtas dziesmu svētkus. Valsts līdzekļu neiedalīšanas dēļ interešu izglībai no skolām būs spiesti aiziet daudzi pedagogi. Vēl janvārī skolotāji cerēja, ka nepieciešamie līdzekļi tiks atrasti un ne skolū kori, ne folkloras kopas un deju grupas necietīs, bet pēdējo dienu notikumu attīstība spiedusi pieņemt radikālus lēmumus. Neviena amatpersona šodien nav gatava atbildēt, kā tetaupītie budžeta lati pārveidos bērnu nākotni. Cik cietumu, labošanas darbu koloniju, narkomānu centru un citu līdzīgu, nebūt ne ietu, iestāžu vajadzēs uzcelt no tā paša valsts budžeta šodienas bērniem, kuri vienkārši nokļūs uz ielas. Premjers Andris Bērziņš gan izteicies, ka jau tuvākajā laikā IZM visu izskaidrošot un kaut kādu naudu jau valsts budžetā atradīsot.

Cik izmaksā priekšvēlēšanu reklāma televīzijā

Ik dienas lielās partijas televīzijas reklāmām iztērē vismaz 5 000 latu, taču tās skan arī radio un redzamas pilsētvīdē, turklāt līdzekļi tiek tērēti arī sabiedrisko attiecību veidošanai, aktivitātēm, par kuru inscinēšanu iedzīvotāji nemaz nenojauš. Ja, raidot politisko reklāmu, ekrāna stūrī būtu skaitītājs — pensionārs, redzot, ka sekundes laikā pazūd viena mēneša pensija, iespējams, uz partiju raudzītos citām acīm. Pēc pašu partiju sniegtajām ziņām, savienība «Latvijas ceļš» rēķinājies ar 400 000 latu reklāmas izdevumiem, Tautas partija — ar 320 000, Tēvzemei un Brīvībai/LNNK — ar 300 000, bet sociāldemokrāti — ar 100 000 latu. Latvijas Demokrātiskā partija savus tērējumus neatklāj. Visdārgākais reklāmas laiks LTV ir no 20.30 līdz 21.30 — par reklāmas sekundi šajā laikā darbdienās jāmaksā ne mazāk kā 27 latu, bet brīvdienās — nemazāk kā 29 latu. Tādējādi 30 sekunžu reklāmas rullīša vienreizēja parādīšanās darbdienās izmaksā 810 latu, bet brīvdienās 870 latu bez PVN, bet LNT attiecīgi 837 latu un 948 latu plus 15% par speciālu pozīciju. Dārgākais reklāmas laiks Latvijas Radio ir no 7.00 līdz 8.00 raidījuma «Labrīt!» laikā. 30 sekunžu reklāma šajā laikā marā maksās 105 latu. Toties par plakātu izvietošanu uz trīspusējiem stendiem Rīgā par 100 stendu divām eksponēšanas nedēļām maksā aptuveni 13 000 latu, vēl papildus 15 000 latu par plakātu nodrukāšanu. Divu tramvaju vagonu noformēšana bez PVN maksā 2 300, vēl 360 latu mēnesi izmaksā iere, trolejbusa noformēšana maksā 1800 latu, iere mēnesi par eksponēšanu — 250 latu. Lūk, cik izmaksā vēlēšanu balsu ķerstišana un prātīgu aptumšošanu priekšvēlēšanu kampaņā. Lielākā ciņa starp pretendentiem uz deputāta krēslu ir Rīgā, jo tie ir resursi, bet piemēram, Silajānos šādu resursu nav un arī politiskās kaisības šeit nenotiek. Vēlētājam arī ir jāsaprot, ka, tērējot lielas naudas summas priekšvēlēšanu kampaņai, ir atgriezeniskā saite, lai kur tas būtu — Rīgā vai provincē — naudas devējs gaida no saņēmēja.

Celulozes rūpnīcu plāno celt Jēkabpils rajonā

Zemkopības ministrs Atis Slakteris atbalsta akciju sabiedrības «Baltic Pulp» valdes izvēlēto vietu celulozes rūpnīcas būvniecībai Jēkabpils rajona Ozolsalā. Galīgo lēmumu par rūpnīcas celtniecību Latvijā tiek plānots pieņemt nākamgad. Latvijai no savas puses valsts investīcijās rūpnīcas celtniecībai jāatdod trešā daļa valsts mežu.

Ziņās sagatavoja T.Elste

NOVADNIEKS

Redaktore Tamāra Elste

Pasūtījuma indekss 3033.

Laikraksts iznāk astoņas reizes mēnesī (trešdien, sestdien).

Reģistrācijas apliecība nr. 000701018.

Izdevējs — SIA «Novadnieks. Redakcija».

Redakcijas adrese: Aglonas ielā 1, Preiļi, LV-5301.

Elektroniskais pasts: novadnieks@axel.lv

Tāl. 22059, mob. tel. 9410288 (redaktorei),

22305 (reklāmas un sludinājumu pieņemšana),

22154, 21996 (žurnālistiem). Fakss 22305.

Par sludinājumu saturu atbild to iesniedzējs.

Laikrakstā publicētie materiāli ne vienmēr atspoguļo redakcijas viedokli.

Pārpublicējot atsauc uz «Novadnieku» obligāta.

Laikraksts iespiests SIA «Latgales druka» Rēzeknē.

VIEDOKLIS

Neveidot rajonu padomes — kādam tas ir izdevīgi

Šī gada 23. februārī presē parādījās informācija, ka Latvijas Pilsētu savienība, pamatojoties uz Ministru kabineta rezolūciju un īpašu uzdevumu ministra valsts pārvaldes un reformu lietās rīkojumu, ierosina pēc 11. marta pašvaldību vēlēšanām neveidot rajonu padomes un nodot vietējām pašvaldībām visas rajona padomju funkcijas. No līdz šim publicētajās informācijās kļūst skaidrs, ka nekas konkrētāk netiks skaidrots tik ilgi, kamēr ar šo informāciju, kuru gatavo īpaša darba grupa, netiks iepazīstināts premjers Andris Bērziņš.

Šajā sakarā savu viedokli vēlējas izteikt Preiļu rajona padomes izpilddirektore Aina Pastore.

— Izlasot presē informāciju par to, ka rajonu padomes pēc marta vēlēšanām var tikt likvidētas, mēģināju noskaidrot, kāpēc pēkšņi sacelta tāda ažiotaža? Zvanīju Līvānu novada domes priekšsēdētājam Visvaldim Gercānam, kurš iekļauts arī īpašu uzdevumu ministra valsts pārvaldes un reformu lietās Jāņa Krūmiņa rīkojumu izveidotajā darba grupā, kura jau pašlaik gatavojot atbilstošus grozījumus tiesību aktos. Gercāna kungs atzinās, ka Latvijas Pilsētu savienības valdes konkrētajā sēdē neesot piedalījies, pats neko neesot lēmis, bet zinot, ka jau sen savienībā esot tāda nostāja — lielākajām un stabilākajām pašvaldībām (ar tām viņš domājot novadus) uzdot pildīt rajonu padomju funkcijas.

Nākamajai zvanīju Latvijas Pašvaldību savienības priekšsēdētāja vietniecei Olgai Kokānei. Viņa viennozīmīgi atbildēja, ka Latvijas Pašvaldību savienība ir kategoriski pret priekšlikumu, kas izraisītu padomju likvidāciju un ieteica skaidrību meklēt pie

Latvijas Pilsētu savienības priekšsēdētāja Jāņa Teikmaņa, kas ir Bauskas pilsētas domes priekšsēdētājs. Teikmaņa kungs savukārt atrunājās, ka nav nekādas vajadzības uz Bausku zvanīt, jo Visvaldim Gercānam Līvānos esot valdes lēmums ar ierosinājumu likvidēt rajonu padomes. Sēdē esot piedalījušies abu Preiļu rajona novadu vadītāji.

Man joprojām nav skaidrs, kāda būs nākotne, ja uzreiz likvidēs rajonu padomes. Protams, tas nebūs pasaules gals, taču man ļoti negribas, ka pēc neilga laika cilvēki teiktu — bijušais Preiļu rajons. Ja tagad pat daudzi rīdznieki nav lietas kursā, kur ir Preiļu rajons, tad nākotnē par tādiem Silajāņiem vai Pelēciem neviens pat neieinteresēsies.

Pašlaik rajonu padomēm ar likumu uzdots veikt četras pamatfunkcijas — 1) gādāt par civilo aizsardzību, 2) pārstāvēt rajonu reģionālajās slimokasēs, 3) rūpēties par pedagogu tālākizglītību un metodiskā darba vadīšanu, 4) nodrošināt pasažieru pārvadājumus. Taču mēs neaprobežojamies tikai ar šiem uzdevumiem, bet kopumā veicam vairāk nekā 30 dažādas funkcijas. Iespējams, ka kurzemnieki arī izpilda tikai četras minētās funkcijas un par pārējo neliekas ne zinis, taču Latgalē mēs tādu lepnību nevaram atļauties, jo zinām, ka cilvēki pagastos no mums gaida palīdzību un daudzreiz arī padomu.

Ja rajonu padomes tiek likvidētas, tiek iznīcināts arī speciālistu potenciāls. Man nav skaidrs, kas pagastiem palīdzēs rakstīt projektus. Kur gasts padomju speciālisti lūgs juridisku palīdzību? Rajona padomē viņi saņem profesionālus padomus. Varbūt cerēto pārmaiņu rezultātā jurists turpmāk būs katrā pagastā... Nebūs, un pagastu vadītāji maksās bargu naudu zvērīnā-

«Dzīve ir māksla no nepareiziem pieņēmumiem izdarīt pareizus secinājumus.»

P.Ballars

tiem advokātiem. Nav zināms, kā notiks izglītības darbinieku metodiskā vadība. Novads taču neaicinās visus skolotājus uz kursiem un semināriem, nemācīs, neskaidros, nepalīdzēs. Pašlaik izglītības pārvaldē uzkrāts milzīgs informācijas un materiālu apjoms, vai tagad tas būs jālikvidē?..

Kā tiks organizēta pārstāvniecība reģionālajās slimokasēs? Ja pašvaldības veselības uzņēmumam pietrūkst naudas remontiem vai medicīniskās aparatūras iegādei, tagad var palīdzēt rajona padome. Vai turpmāk palīdzēs katrs novads un pagasts?

Dziesmu un deju svētki — mūsu krāšņums un lepnums. Nedomāju, ka vietējās pašvaldības rūpēsies par to, lai kolektīvi tiktu uz svētkiem. Līdzīgi būs arī ar tūrisma darba attīstību. Šogad izstādē «Balttour 2001» Latgali pārstāvēja tikai Preiļu un Ludzas rajons. Pēc rajonu padomju likvidēšanas katram uzņēmējam laikam pašam būs jābrauc, ja gribēs ar sevi iepazīstināt. Bet nebrauks, jo katrs atsevišķi nespēs un nebūs spējīgs dalības maksu samaksāt.

Mani ļoti uztrauc attīstības plānošana. Kā tiks nodrošināta civilās aizsardzības uzdevumi izpilde? Var jau būt, ka daļu darbu uzdos ugunsdzēsības un glābšanas dienestam, taču ir lietas, kuru risināšanai jābūt vienotai, jo ne jau katra pašvaldība varēs algot civilās aizsardzības speciālistu.

Teikmaņa kungs teica, sak, mums jau ir pagasttiesas, tāpat arī citas lietas pa pašvaldībām nokārtosim. Var jau būt, bet vai tas būs ekonomiski, jāšaubās. Tagadējo pagasttiesu darbu agrāk veica trīs cilvēki Preiļos un tika ar visu galā, nu cilvēkus algo katrā pagastā.

Es varu nosaukt veselu rindu problēmu, kas radīsies līdz

ar padomju likvidēšanu, tajā skaitā PHARE finansējumu apsaimniekošana, pasažieru pārvadājumu organizēšana, darbs ar daudzajiem fondiem.

Normālā ģimenē ir māte, tēvs un bērni. Ja viena no vecākiem nav, rodas problēmas, bērni kļūst nepieskatīti pa pasauli. Uzskatu, ka tā būs arī ar pašvaldībām, kuras, likvidējot rajona padomi, daudz ko zaudēs. Pieļauju iespēju, ka padomes var veidot savādāk, bet nedrīkst graut vienojošu un stabilizējošu faktoru, ja ne cits un labāks vietā vēl nav atrasts. Bez tam joprojām nav istas skaidrības ar reģionālo reformu. Mans viedoklis, ka šāda gaisa jaukšana un nemiera celšana ir vajadzīga kādam, kam svarīga varas pārdaļē nevis normāla un pārdomāta valsts attīstība.

Redakcijas piebilde. Kamēr tika gatavota publikācija, kļuvis zināms, ka pēc 11. martā paredzētajām pašvaldību vēlēšanām MK lems ne tikai par rajonu padomju iespējamo likvidāciju un funkciju nodošanu vietējām pašvaldībām, bet arī par vairākiem administratīvi teritoriālās reformas un reģionālās reformas modeļiem. Mūsu prezidents Andris Bērziņš norādīja, ka tiks izstrādāta Saeima pieņemamā pašvaldību likumā, kas paredzēs rajonu pašvaldību funkciju nodošanu vietējai varai, varēs atteikties no šī līmeņa pašvaldībām.

Presē tiek izplatīta neoficiāla informācija, ka tiek gatavota pašvaldību piespiedu apvienošana, kuras rezultātā deputāti faktiski tikšot ievēlēti nevis uz četriem, bet uz diviem gadiem, jo esot slēpts nodoms rīkot nākamās pašvaldību vēlēšanas reizē ar Saeimas vēlēšanām jaunizveidoto nedaudz vairāk kā 100 pašvaldību teritorijās.

Sagatavoja L.Kirillova

Rīgas firma piedāvā izdevīgākus nosacījumus nekā vietējais «labdaris»

Preiļu novada domes Preiļu pilsētas teritoriālā komiteja izvēlējies Rīgas firmu, kura piedāvā izdevīgākus nosacījumus ūdens mērītāju piegādei un uzstādīšanai pilsētas maznodrošinātajiem iedzīvotājiem.

Teritoriālās komitejas sēdē apstiprināts pasūtījuma piešķiršanas protokols, kurā no trim firmām, kas bija iesniegušas savus piedāvājumus, izvēle kritusi uz SIA «Sistem-serviss». Taču ir vieta minēt, ka šajā gadījumā runa ir par Rīgas firmu nevis tās iecirkni ar tādu pašu nosaukumu Preiļos (iecirtni vada Jevģenij

Boļšakovs). Rīdzinieki piedāvāja uzstādīt atbilstošus skaitītājus par zemāku cenu un labākus apkalpošanas nosacījumus. Konkrēti — divu gadu garantija un ūdens mērītāju piegādes un uzstādīšanas cena 16,43 latu. Zīmīgi, ka līdz šim «Sistem-serviss» Preiļu pārstāvis Boļšakova kungs par skaitītāju uzstādīšanu pra-

sija vairāk nekā 20 latus.

Kā «Novadnieku» informēja Preiļu novada domē, pašlaik tiek sagatavoti priekšlikumi, kādā kārtībā tiks uzstādīti un apkalpoti ūdens mērītāji maznodrošinātajiem pilsētas iedzīvotājiem un daudz bērnu ģimenēm.

L.Kirillova

TREŠDIENAS INTERVIJA



● 1951. gadā Pieniņu septiņgadīgajā skolā, pirmās burtņicu kaudzes labojot, Leontina vēl nezināja, ka ar skolas bērniem vadīs dienas piecdesmit gadus.

Pērle vārdā Leontina

Šī intervija ar Vārkavas pamatskolas matemātikas skolotāju **Leontinu Spūli** tika īpaši plānota un piemērota konkrētam datumam — rīt, 1. martā skolotājai dzimšanas diena. Vai tas ir tiesa, ka viņai aiz muguras jau septiņdesmit? Varbūt vienīgi sirmums matos apliecina — tiesa, tiesa... Un nebūs melots apgalvojot, ka piecdesmit no tiem pavadīti skolas bērnu pulkā. Dažs labs jau patš pensijā aizvadīts, bet continu joprojām sauc «Mīļo skolotāj!».

— **Katram no mums bērņības zeme ir tā skaitākā un labākā. Kāda bija jūsu bērņības zeme?**

— Mana bērņība pagāja četru kilometrus no Preiļiem Pirmajos Blūzmos. Vienpadsmit gadus ik rītu un vakaru mācību laikā kopā ar brāļiem un māsām kājām mērojām šo ceļu. Tagad reti kurais audzēknis uz skolu nebrauc mašīnā vai autobusā. Mums iešana likās nieks.

Ģimenē bijām četri brāļi un četras māsas. Vecākiem piederēja 14 hektāri zemes. Tēvs Andrejs Kivlenieks bija Pirmā pasaules kara invalīds, ļoti strādīgs zemnieks, lielisks koka darbu meistars. Viņš gan mucīņas taisīja, gan mājas cēla, vēlāk, protams, to visu dēliem mācīja.

Tēvam viens bija skaidrs — bērņiem jādod izglītība. Nomirstot 1949. gadā, viņš mammai stingri teica — dari, ko vari, bet bērņus

skolā sūti. Man skolā brīnum viegli gāja, nekādu grūtību. Tagad brīnos, ka bērņi nevar iemācīties. Ko skolotājs stāstīja — uztvēru, ko grāmatā lasīju — sapratu. Un tā uz priekšu.

Tiesa gan, sestajā klasē bija viens brīdis, kad negribēju skolā iet. Domāju, esmu pietiekami liela meita, tagad darināšu pūru un viss būs kārtībā. Un tad mani nodeva ganos, kur bija jāgana astoņpadsmit govīs, daudz aitu. No rīta agri jāceļas, augu dienu pie lopiem... Septembrī skatos, ka mani draugi, citi bērņi iet uz skolu, bet es vēl ganos. Tā man niķis laukā, 1. novembrī atkal biju skolā un ātri vien apguvu iekavēto mācību vielu. Sapratu, ka visu mūžu varu palikt govīs ganot.

— **Vai kļūt par skolotāju pēc vidusskolas beigšanas bija jūsu sapnis?**

— Par skolotāju kļuvi pēc tā nemaz īsti netiekdamās. 1951. gada pavasarī pēc izlaiduma man ieteica braukt uz matemātikas skolotāju kursiem Rīgā. Tā bija nepieciešamība. Izcili pasniedzēji, matemātikas grāmatu autori man prātā visu tik smuki salika pa plauktiņiem, ka pēc četriem mēnešiem man likās, ka es jau kaut ko protu arī citiem mācīt. Sāku strādāt un tikai vēlāk iestājos un beidzu pedagoģisko institūtu Daugavpilī. Starp citu, vecākais brālis Roberts arī kļuva par skolotāju.

Par manu pirmo darba vietu uz

septiņpadsmit gadiem kļuva Pieniņu pamatskola. Tur apprecējos, tur veidojās mana ģimene. Bet sagadījās tā, ka uz kolhozu atsūtīja jaunu priekšsēdētāju, kuram sieva arī matemātiķe. Mēs jau divas priekšā bijām.

Piekritu pārcelties uz citu dzīves un darba vietu. Mani mudināja arī tas, ka mans vīrs jau bija miris, paliku atraitnēs. Starp Preiļiem, Riebiņiem un Vārkavu izvēlējos pēdējo. Te liktenis man nolika priekšā atraitni Jāni, ar kuru kopā nodzīvojam 23 gadus. Arī Jānis jau deviņus gadus viņā saulē.

No Jāzēpa man dēls Artūrs, kuram jau pašam četri bērņi. No Jāņa — meita Anita, viņas ģimenē divas atvasītes. Esmu bagāta vecmamma. Četri no maniem mazbērņiem — Anna, Artūrs, Marta un Kārlis pašlaik mācās Vārkavas pamatskolā. Te viņiem esmu skolotāja, nekāda čubināšanās nenoīek, nekādas atlaides nepienākas.

— **Jūs esat stingra skolotāja?**

— Pašai liekas, ka pabarga gan. Augstākās atzīmes lieku reti. Vienīgi tad, ja redzu, ka bērņi strādā radoši. Ceturtajā klasē man ir divas meitenes, kas visus savus «murmulišus», visus grūtākos uzdevumus atrisina. Nu kā lai neliek tādām malacēm labas atzīmes?

Matemātikas mācīšanu neuzskatu tikai kā praktisko iemaņu došanu dzīvei, sak, lai tik prot ienākumus un izdevumus sarēķināt. Matemātika attīsta prātu, domāšanu. Tur ir tas pozitīvais. Podziņu spaidīšana neko labu bērņam nedos, ja viņš galvā neiemācīsies divreiz četri sarēķināt.

— **Ar ko atšķirās skolas bērņi piecdesmito gadu sākumā no tagadējiem skolniekiem?**

— Ar ļoti lielo atbildības izjūtu un mērķtiecību. Nebija tādu «negribu — nedarišu». Nāca uz skolu un centās visu izpildīt uz to labāko. Kad parādījās jauns matemā-



● Katra bērņa sapnis — kopā ar skolotāju «paganīties» viņas zemeņu laukos.



● «Kā lai nesmaida — apkārt jauni skolotāji vien. Un visi tik atsaucīgi un izpalīdzīgi,» saka Leontina Spūle. Foto: M. Rukosujevs

tikas izdevums, skolai iedeva tikai vienu eksemplāru. Rakstīja viens no otra uzdevumus. Tagad skolotāji nespēj bērņus par varītēm mācīties, pārceļ uz nākamo klasi, kaut arī vielu nav apguvis. Bet kāds labums no tā bērņam?

Piecdesmitajos gados skolotājs bija autoritāte. Ja skolotājs teica, tad teiktais izskanēja kā likums. Tagad pedagogu laukos var apskaut, jo viņam ir darbs, ir alga, kuras daudziem nav. Bet vesela rinda bezdarbnieku nevar savus bērņus uz skolu palaist. Likumsakarīgi, ka arī attieksme pret skolotāju ir savādāka.

Neteikšu, ka manā jaunībā dzīvoja vieglāk. Ja bija maize, kartupeļi un piens galdā, ģimene skaitījās paēdusi un iztikusi. Šodien cilvēki ir daudz prasīgāki — neviens nesūtīs dēlu vai meitu uz skolu basām kājām. Mani pirmie skolēni skrēja basām kājām, burtņicas līdz pēdējai lapiņai, pēdējai līnijai pierakstīja. Bet skolotāji miltu un petrolejas talonus taupīja kā lielāko dārgumu. Protams, gadu desmiti nav salīdzināmi, tomēr cilvēki pasauli uztver pavisam savādāk.

— **Kas piecdesmit pedagogijā aizvadītajos gados jums licies vērtīgākais?**

— Noteikti tas, kad redzi progresu — kā no maza pirmklasnieka, kurš pat līdz desmit skaita ar aizķeršanos, izaug devītklasnieks. Gudrs, jauks, talantīgs. Tie garīgie augļi man liekas tie saldākie. Piemēram, pērn pavasarī Vārkavas pamatskolu beidza ļoti laba klase, tikai astoņi bērņi, bet prieks par visiem.

Neticu, ka īstens skolotājs priecātos par pieciem vai desmit pie algas pieliktiem latiem (lai gan arī tas ir visai patīkami) tā, kā priecājas par savu audzēkņu izaugsmi. Nedrīkst apgalvot, ka skolotāja darbs ir ļoti grūts. Ja tev ir grūti, tad jebkurā mirklī vari iet projām, meklēt vieglāku. Taču tad, kad sāk garlaikoties bez bērņiem, viss grūtums aizmirstas.

Pagājušajā mācību gadā projektu nedēļā audzēkņi par viena projekta varoni izvēlējās mani. Kad lasīju, ko viņi sarakstījuši, domāju, vai tad tas nav īsts prieks un gandarījums?.. Viņi neredz manu vecumu, manus gadus un sirmos matos, viņi redz skolotāju.

— **Vai kādreiz skolā esat arī raudājuši?**

— Vienu reizi raudāju gan sava mācību priekšmeta dēļ. Pārņēmu septīto klasi un sapratu, ka viņi ne nēka nezina matemātiku. Asaras bira kā pupas, jutos bezspēcīga. Nekas, izvilku, izmācīju, un viņi paši arī bija čakli un strādīgi.

Joki man arī gadījušies. Vienreiz izlaiduma dienā savu klasi biju pazaudējusi. Svinīgais sākas, bet manējo nav. Satraucos ne pa jokam. Bet viņi, rakari, paslepeno manis dāvinājuma grāmatu parakstīt sadomājuši!

— **Jūsu kolēģi, bijušie un tagadējie audzēkņi jūs sauc par pērli, kas, laika ratos griezta, joprojām palikusi par spožu un izcilu personību. Lai Jums pietiek spēka un pacietības, lai pietiek veselības arī turpmāk bērņiem mācīt ne tikai matemātisko, bet arī dzīves reizrēķinu!**

L. Kīrillova



● Leontinas Spūles aizraušanās ar aitikopību savulaik bijusi nesaraucami saistīta ar otru vaļasprieku — adīšanu un tamborēšanu.

Deputātu kandidātu saraksts no savienības «Latvijas ceļš» Preiļu novada domes vēlēšanām

1. **ILMĀRS MELUŠKĀNS**, dzimis 1961. g., augstākā izglītība, Preiļu novada domes priekšsēdētājs, Latvijas Pašvaldību sporta padomes prezidents.
2. **ZINĀIDA VILCĀNE**, dzimusi 1947. g., vidējā speciālā izglītība, Preiļu novada domes priekšsēdētāja vietniece.
3. **JĀNIS ANSPOKS**, dzimis 1953. g., augstākā izglītība, pašvaldības uzņēmuma «Preiļu slimnīca» direktors.
4. **IMANTS BABRIS**, dzimis 1963. g., vidējā izglītība, SK «Cerība» direktors.
5. **LILITA BAŠKO**, dzimusi 1957. g., augstākā izglītība, Preiļu 2. vidusskolas direktora vietniece mācību darbā.
6. **NIKOLAJS BOGDANOVŠ**, dzimis 1953. g., augstākā izglītība, pašvaldības uzņēmuma «Preiļu slimnīca» ārsts.
7. **TATJANA KOLOSOVA**, dzimusi 1955. g., vidējā speciālā izglītība, Preiļu NVO centra direktore.
8. **MAVRIKIJS LOMAKINS**, dzimis 1943. g., augstākā izglītība, Preiļu pasta direktors.
9. **ELVĪRA BROVACKA**, dzimusi 1961. g., augstākā izglītība, Preiļu rajona padomes kultūras darba speciāliste.
10. **IRĒNA ŠAITERE**, dzimusi 1955. g., augstākā izglītība, Preiļu rajona padomes attīstības plānošanas nodaļas speciāliste.
11. **JĀNIS ŠNEPSTS**, dzimis 1947. g., augstākā izglītība, SIA «Agroapgāde» direktors.

Savienība «Latvijas ceļš» aicina piedalīties pasākumos

Savienība «Latvijas ceļš» līdz gada beigām Preiļu novada pensionāriem sponsorē 2 bezmaksas pirts apmeklējumus mēnesī. Caur laidī varat saņemt pirts kasē, uzrādot pensionāra apliecību.

3.-4. martā un 17.-18. martā Preiļu 1. pamatskolas zālē Preiļu kausa izcīņa minifutbolā (piedalās Latvijas labākās komandas).

8. martā plkst. 18.00 un 20.00 Preiļu kinoteātrī «Ezerzeme» aicinām apmeklēt par brīvu romantisku komēdiju par mīlestību «Notinghila».

8. martā plkst. 16.00 (Preiļos, Kārsavas ielā 4) koncerts Preiļu novada vecmāmiņām, **plkst. 19.00** atpūtas pasākums «Ak, šīs sievietes...» (ieejas kartes var iegādāties Preiļu NVO centrā).

10. martā plkst. 15.00 kinoteātrī «Ezerzeme» Latvijas čigānu folkloras ansambļa «AME ROMA» koncerts. Mākslinieciskās daļas vadītājs A. Kapiļenko.

Savienības «Latvijas ceļš» programma

Savienība «Latvijas ceļš» nekad nav vairījies no atbildības un darba. Mēs izmantosim šīs partijas pieredzi un ietekmi mūsu programmas realizēšanai. Mēs apzināmies, ka svarīgākais Preiļu novada labklājības pamats ir uzņēmējdarbības attīstība, investīciju piesaistīšana un jaunu darba vietu radīšana. Rezultāta būs papildus ienākumi novada budžetā, kas ļaus vairāk naudas piešķirt skolām, pabalstiem, kultūrai, sportam un veselības aprūpei.

Izglītība

Izglītība ir un būs viena no mūsu prioritātēm. Galvenais uzdevums ir saglabāt visas novada skolas, nodrošinot ar mācību līdzekļiem kvalitatīvas izglītības iegūšanai. Paredzēsim līdzekļus mazturīgo ģimeņu bērnu brīvpusdienām. Garantēsim iespēju bērniem un jauniešiem brīvajā laikā nodarboties ar sportu, darboties dažādos interešu pulciņos, apmeklēt mūzikas skolu.

Sociālā aprūpe

Uzskatām, ka pašvaldībai jāuzņemas atbildība par maznodrošinātajiem novada iedzīvotājiem, jāpalīdz tiem, kuri objektīvu apstākļu dēļ nespēj apmaksāt dzīvokļa īri un komunālos pakalpojumus vai nespēj sagādāt malku apkurei. Attīstīsim sociālo darbinieku dienestu, dibināsim sociālās aprūpes centru, piesaistot dažādu projektu līdzekļus. Palīdzēsim daudz bērnu ģimenēm, invalīdiem un ilgstoši slimojošiem. Nevienu maznodrošināto neatstāsim bez dzīvojamās platības. Nesaudzīgi apkarosim noziedzību, alkoholismu un narkomāniju.

Enerģētika, dzīvokļu un komunālā saimniecība

Turpināsim iesāktu siltumapgādes rekonstrukciju, lai apkures tarifi būtu stabili vismaz 5 gadus, neskatoties uz elektrības vai degvielu cenu izmaiņām, gada laikā veiksīm darbus komunālo dzīvokļu apgādei ar karsto ūdeni. Panāksim, lai katrs saņemtu tīru ūdeni — tuvākajos trijos gados. Turpināsim atkritumu savākšanas reformas īstenošanu — lai mūsu apkārtnē būtu sakoptāka. Turpināsim iesāktu ielu un ceļu atjaunošanas programmu, piesaistot valsts un dažādu fondu līdzekļus.

Lauku attīstība

Uzskatām, ka lauksaimnieciskā ražošanā galvenā nozare laukos. Piena ražošanu un pārstrādi uzskatām par prioritāti. Nodrošināsim pašvaldības speciālistu līdzdarbību projektu sagatavošanā un īstenošanā līdzekļu piesaistīšanai laukos. Izstrādāsim noteikumus, lai novada zemniekiem būtu priekšrocības pašvaldības iestāžu apgādei ar lauksaimniecisko produkciju.

Veselības aprūpe

Dārgākais ir sava un tuvinieku veselība. Mūsu uzdevums ir saglabāt Preiļu slimnīcu, nodrošinot attiecīga līmeņa ārstēšanos un veselības izmeklēšanas iespējas. Paredzēsim līdzekļus maznodrošināto ārstēšanās izdevumu daļējai segšanai.

Kultūra

Jau šogad sāksim un 2002. gadā pabeigsim kultūras nama atjaunošanu. Turpināsim modernizēt mūsu bibliotēkas. Atbalstīsim novada pašdarbības kolektīvus un tradicionālos kultūras pasākumus. Labiekārtosim mūsu pilsētas parku, atjaunosim saliņu un tiltiņus, piemērosim parku dažādu kultūras pasākumu organizēšanai.

Sports

Atbalstīsim Preiļu novada sporta dzīvi, rūpējoties par sporta bāzēm, jaunatnes sportu un visu iedzīvotāju aktīvās atpūtas iespējām. Ar jau izveidotajām sporta bāzēm iekļausimies valsts mēroga rīkotajos pasākumos.

Tirdzniecība

Veicināsim vietējo ražojumu tirdzniecību pilsētas tirgū, turpināsim tirgus labiekārtošanu. Ieviešim tirgus maksas atlaides novada pensionāriem.

Mēs apzināmies — vislabākās programmas ir tikai tukša skaņa, ja nav cilvēku, kuri ir profesionāli, zinoši, gatavi uzņemties vadību un atbildību par novadu. Mums tādi ir. Mūsu kandidāti ir profesionāļi ar labu izglītību un lielu praktiskā darba pieredzi un atbildības izjūtu par uzticēto pienākumu.

PREIĻI

Par cilvēku spriež pēc viņu darbiem, nevis pēc solījumiem. Deputātu kandidāti no Savienības "Latvijas Ceļš" saraksta to ir pierādījuši, strādājot gan līdzšinējās pilsētas domes sastāvā, gan savā pamatdarbā. Tāpēc es aicinu jūs balsot par sarakstu "Latvijas ceļš"!

*Marta Veita,
Preiļu slimnīcas
terapijas nodaļas vadītāja*

**Tatjana
Kolossova**

**MŪSU NOVADA IZAUGSMEI!
LATVIJAS CELŠ**

LAUKSAIMNIEKIEM

Brīvā niša — truškopība

16. februārī Preiļu lauksaimniecības konsultāciju birojā notika informatīvi izglītojošs seminārs truškopībā.

Lopkopības pārraugis un viens no nopietnākajiem trušu audzētājiem rajonā Dzintars Rancāns klausītājus iepazīstināja ar trušu turēšanas un ēdināšanas īpatnībām. Semināra dalībnieki no Preiļu, Aizkraukles, Jēkabpils un Daugavpils rajona noskatījās arī video filmu par trušu audzēšanas pieredzi ārzemēs.

Daudzās pasaules valstīs truškopība ir nopietna tautsaimniecības nozare, kur pašsaudzēšana ir industriālā tipa iefermas, augstas dzīvnieku turēšanas iekārtas, kā arī īpašs atbalsts no valdības puses (Itālijā, Beļģijā, Nigērijā u.c. valstīs). Par to, cik augstā tehnoloģiskā līmenī truškopība attīstīta, piemēram, Francijā, var liecināt kaut vai fakts, ka viena gaļas truša izaudzēšanai franču fermeris patērē vidēji 5-7 minūtes no savas darba dienas. Salīdzinoši nelielā Ungārijā no trušu gaļas un dūnvilnas eksporta iegūst līdz 50 miljoniem ASV dolāru ik gadu.

Latvijā truškopības attīstību kavējošais faktors ir sekošana vecām tradīcijām un uzņēmības trūkums. Diemžēl ar mūsu trušu «fermām» — pāris koka kastēm šķūņa galā nebūs iespējams ekonomiski un masveidā ražot truškopības produkciju, uzsvēra Dzintars Rancāns. To, ka trušu gaļa Latvijā ir pieprasīta, seminārā apliecināja Latvijas truškopības asociācijas (LTA) vadītājs Zigmunds Zaķis. Šobrīd ir izveidojusies absurda situācija — Rīgas restorāni un lielveikali spiesti iepirkt trušu gaļu no rietumvalstīm, jo Latvijas zemnieki nespēj piegādāt produkciju nepieciešamajā daudzumā. Tajā pat laikā lauku rajonos ir visi priekšnoteikumi truškopības attīstībai.

Zigmunds Zaķis pastāstīja, ka LTA veic organizatoriskus pasākumus, risinot arī ar produkcijas realizāciju saistītos jautājumus. Lai gan šobrīd restorāni labprātāk iepērk smagākus kautķermeņus, tomēr perspektīvā varētu būt pieprasīta arī broilertušu gaļa. Broilertuši ir trusēns, ko atšķir no mātes 60-70 dienu vecumā ar dzīvmasu 1,7-2,2 kg un uzreiz realizē.



● Latvijas trušaudzētāji pagaidām vēl nespēj apmierināt Rīgas restorānu pieprasījumu pēc trušu gaļas, to ievērojot ārzemēs, tādēļ truškopība tiek uzskatīta par perspektīvu. Par to pārliecināts arī Dzintars Rancāns (pirmais no labās).

Nav apkopota informācija, kur un kādā daudzumā Latvijā truškopji trušus audzē. Kā atzīst zemnieki, truškopība ir specifiska nozare, lai ar to nodarbotos, nepieciešamas zināšanas, taču tai ir arī perspektīva. Jācer, ka drīzumā Latvijas zemnieki spēš apgādāt pašmāju gardēžus ar šo diētisko produktu. Dzintars Rancāns arī aicināja truškopjus pie veterinārārstiem iegādāties vakcīnas un savlaicīgi vakcinēt dzīvniekus pret slimībām.

G.Kraukle

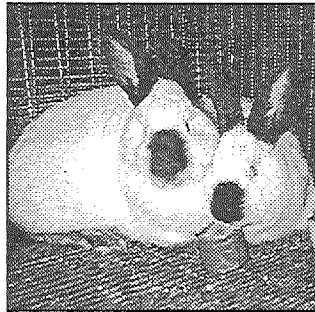

● Perspektīvā būs pieprasīta broilertušu (1,7-2,2 kg) gaļa, taču attēlā redzami ir Kalifornijas šķirnes truši 4 mēnešu vecumā.

Vai dosim govīm dzīvo raugu un teļiem starterbarību?

Preiļu lauksaimniecības konsultāciju biroja speciālisti rīkoja tikšanos ar zemniekiem, kuras laikā iepazīstināja ar jaunumiem liellopu ēdināšanā.

Kas tas ir — dzīvais raugs?

Dzīvais raugs jeb dzīvotspējīga rauga kultūra ir veidota no rauga šūnu celma, kas izaudzēts uz kukurūzas, diastātiskā iesala vai niedru melases. Rezultātā tiek iegūts rauga šūnu metabolisms maisījums, kas tiek ražots augšanas laikā un rūpīgi izžāvēts, lai uzturētu dzīvotspēju. Kilograms šī preparāta maksā vidēji 9 latus, taču sakarā ar augstu rauga šūnu koncentrāciju, lietošanas devas ir ļoti mazas — 5-10 g augst-ražīgai govij dienā laktācijas periodā.

Dzīvā rauga efekts ir pierādīts

Dzīvais raugs stimulē liellopa kuņģa darbību, un galvenais — uzlabo apetīti. 5-8 gramus dzīvā rauga dienā iesaka dot papildus augstas raugas govīm, lai veicinātu apetīti, tādējādi govīs labāk uzņemtu rupju barību, labāk to pārstrādātu un rezultātā — dotu vai-

rāk piena. Ir zinātniski pierādīts, ka dzīvā rauga lietošana liellopu ēdināšanā:

- palielina piena un skābarības apēdamību;
- palielina piena izslaukumus;
- palielina dzīvsvāra pieaugumus;
- uzlabo barības sagremojamību;
- labāka kuņģa amonija sadalīšana;
- vairāk bakteriālā proteīna un taukskābju;
- samazinās pienskābes daudzums kuņģī;
- stabilizējas kuņģa pH.

Govis labāk pieņemas svarā, retāk atsakās no barības, piena daudzums pieaug, un izslaukuma svārstības ir minimālas.

Zemniekiem tas ir jaunums

— Mūsu rajona zemniekiem dzīvais raugs bija jaunums, taču citur zemnieki to pamazām iepazīst un pieņem, jo rauga lietošana mazo devu dēļ ir ekonomiski izdevīga, — stāsta Preiļu lauksaimniecības konsultāciju biroja (LKB) speciāliste Zīta Briška, kas uz semināru bija uzaicinājusi arī kolēģus no Liepājas LKB, kas dzīvā rauga lietošanu bija izmēģinājuši piena lopkopībā.

Palielinājās izslaukums, lai gan demonstrējums tika veikts rudenī, pašas ganišanas perioda beigās, kas piena izslaukums parasti nepieaug.

To, ka piedāvājums ir interesants atzina arī lopkopības pārraudze Galēnu pagastā Ināra Meikulāne. Dzīvais raugs varētu būt labs palīgs gadījumos, ja ir problēmas ar somatisko sūnām. — Tas, protams, nav brīnumlīdzeklis, kas uzreiz atrisinās visas problēmas, bet atbilstoši veiktajiem pētījumiem preparāts varētu palīdzēt samazināt somatisko sūnu skaitu. Dzīvo raugu varētu izmantot saimniecībās, kur barošana «klibo» — kopā ar lauksaimniecības konsultāciju biroja speciālistiem aprēķināt barošanas devas, pievienot dzīvo raugu. Ja barība ir sabalansēta, tas varētu palīdzēt «noturēt» izslaukumu.

Starterbarība teļiem ir ekonomiski izdevīga

Tā uzskata Ināra Meikulāne, kuras uzmanību šajā seminārā piesaistīja «Dobeles dzirnavnieka» starterbarība teļiem no 0 līdz 2 mēnešiem un no 2 līdz 6 mēnešiem. Līdz šim savā saimniecībā izmantota ie-

vestā starterbarība, bet tagad būs pieejams arī pašmāju ražojums.

— Manuprāt, zemniekiem izmantot šo starterbarību ir lētāk nekā izdzirdīt teļam līdz pat 9 litriem piena. Izmantojot starterbarību, teļiem labāk attīstās priekškuņģis, veidojas spēcīgāks skelets, un šāda govns nākotnē dos arī vairāk piena. Domāju, ka uz teļu starterbarību nevarētu taupīt, jo vēlāk tas zemniekam atmaksāsies, saka I.Meikulāne.

Kā starterbarība lietojama

Teļiem līdz 6 nedēļu vecumam pienu izdzirda līdz 10% no teļa ķermeņa svara un baro ar starterbarību, kamēr teļš to jau apēd 1 kg dienā. Tad var pāriet uz barošanu tikai ar starterbarību un ūdeni neierobežotā daudzumā līdz pat pusgamam. I.Meikulānes saimniecībā ir izmēģināta šī barošanas metode un 4 mēnešu vecumā teļš jau sasniedz 120-140 kg svaru. Izmaksas var rēķināt katrs zemnieks pats — starterbarības cena ir aptuveni 22-25 santīmi kilogramā. Ja saimniecībā ir vaislas telītes, tad no 6 mēnešu vecuma gan jāraugās, lai tās nepārbarotu.

G.Kraukle

SPECIĀLISTA PADOMS

Dārzenkopim martā

Martā dārzenkopim atelpas brīdis ir beidzies un darba ir pilnas rokas — veicami sējas darbi, atsevišķās siltumnīcās vācama raža un piķējami stādi. Tāpēc vajadzīgās sēklas ir ieteicams iegādāties laikus un rūpīgi jāizlasa, ko rekomendē rakstlītais uz sēklu paciņas.

Marta sākumā turpina audzēt dēstus, var vēl sēt tomātus un gurķus audzēšanai neapsildāmās plēves seguma siltumnīcās, lecektīs. Jāsēj agrie kāposti, ziedkāposti, sīpoli. Siltākās dienās marta beigās dēstu kastītes var jau iznest laukā, novietojot piesaulītē uz kāda paaugstinājuma aizvējā, un atstāt uz dažām stundām. Tādējādi stādi pakāpeniski norūdīsies un mazāk izstīdēs.

Marta beigās sēj vēlos kāpostus un lauka tomātus, kā arī salātus dēstiem.

Atkarībā no laika apstākļiem uzsākams ir siltumnīcu karkasu remonts un pēc iespējas agrāk tās jāpārklāj ar plēvi. Tad augsne ātrāk atkusīs un to varēs gatavot agro kultūru sējai. Laiks darboties arī ap lecektīm — jāgatavo augsnes maisījums, nav jāaizmirst par bioloģisko sildmateriālu — salmiem, zāgskaidām, koku lapām, kompostu, kūtsmēsliem.

Siltumnīcās un lecektīs pēc iespējas agri iesēj redīsus, salātus, iestāda sīksīpolus loku ieguvei ar aprēķinu, lai tie paspētu izaugt līdz tomātu un gurķu stādīšanas laikam. Šādi iespējams siltumnīcās nedaudz ievērot augu maiņu, intensīvāk izmantot platību un agri iegūt dārzeņus.

Nogrāb sniegu no daudzgadīgām kultūrām — skābenēm, rabarberiem, sīpoliem, pētersīļiem. Sniega segu var nokausēt, noberot to ar pelniem.

Siltākā laikā jāuzsāk pagrabu vēdināšanu.

A.Kručāns,
dārzkopis, LLU students

Sprakšķi un to kāpuri — drātstārpi

Sprakšķi ir slaidas vaboles, parasti 7-15 mm garas. Vaboles dēj olas augsnes virskārtā pie augu stublājiem, sevišķi ar vārpatu piesārņotos kultūraugu laukos. Kāpuru attīstība augsnē ilgst līdz pieciem gadiem. Kaitīgi ir kāpuri, tie ir 15-25 mm gari, dzeltenbrūni vai brūngani, segti ar cietu apvalku, tautā tiek saukti par drātstārpiem. Kāpuri augsnē uzturas apmēram 10 cm dziļi, vislielākos bojājumus izdara, apēdot izsētās kultūraugu sēklas, kad tās ir uzbrīdušas, kā arī bojā kartupeļu bumbuļus, samazina to kvalitāti.

Pēc daudzgadīgo zālāju vai atmatu aršanas vēlams noskaidrot sprakšķu kāpuru skaitu, to nosaka, izsijājot augsni 0,5 m² platībā 15 cm dziļi vairākās vietās uz lauka. Izdara aprēķinu: ja sprakšķu skaits pārsniedz vienu miljonu uz ha, tad lauku vēlams atstāt melnajā papuvē, izdarot skābo augsņu kaļķošanu, jo svarīgākais ir vārpatas iznīcināšana. Jūtīgākām kultūrām, graudaugiem bīstams var būt jau pus uz miljons hektāra, ļoti svarīgi ir iesēt tos optimālā dziļumā.

Pēc iepriekšējā gada novērojumiem vārpatainos graudaugu sējumos uz 1 m² barojās 10-15 sprakšķu kāpuri, kuri radīja bojājumus 8-18% dīgstu, bet vārpatainos kartupeļu laukos tie bojāja 5-25% bumbuļu.

Nelielās platībās pavasarī sprakšķu kāpurus var uzlasīt, uzliekot pievilināšanas ēsmu. Ņem nelielos gabaliņos sagrieztas bietes, burkānus, kartupeļus vai mērcētus kukurūzas, kviešu graudus un iestrādā 50-60 cm attālumā vadziņās, 5-15 cm dziļi. Pēc 4-5 dienām kāpuru pievilināšanai iestrādāto ēsmu atrok un salasījušos kāpurus savāc un iznīcina. Šo pievilināšanas metodi izmanto arī siltumnīcās un lecektīs.

Palīgs sprakšķu kāpuru ierobežošanā ir kurmis, kurš labprāt mēlojas ar tiem. Parasti vārpatainos laukos ir arī daudz kurmju rakumu.

Ķīmisko augu aizsardzības līdzekļu sprakšķu apkarošanai praktiski nav.

Anita Trūpa,
Valsts augu aizsardzības dienesta
Viļānu FDPP agronome

KULTŪRA

Jauna, strauja
paaudze

Konkursā «Jaunā, straujā paaudze» par labāko vecumā grupā līdz 12 gadiem atzīta rajona bērnu un jauniešu centra grupa «Elizīte», ko vada Ilze Broka. Otrajā vecumā grupā no 12 līdz 16 gadiem par uzvarētāju kļuva Preiļu 1. pamatskolas deju kolektīva «Gaida» deju grupa, tās vadītāja ir Gaida Ivanova.

Jau otro gadu rajona bērnu un jauniešu centrs rīkoja deju konkursu «Jaunā, straujā paaudze», kura ideju var noformulēt īsi — veicināt jaunu, modernu deju formu attīstību. Atšķirība starp pērn un šogad notikušajiem konkursiem bija ievērojama. Pērn tās bija dažas, ne sevišķi par savu varēšanu pārliecinātas grupas un nedaudz skatītāju. Šogad konkurss notika Preiļu sarīkojumu zālē, klātesot daudziem vērotājiem. Krāsainu gaismas efektu un modernu ritmu pavadībā arī deju grupām izdevās atbrīvoties no sasprindzinājuma un patīkami pārsteigt visu paaudžu skatītājus.

Konkursā piedalījās 11 deju grupas: jau minētie uzvarētāji, kā arī Dravnieku, Vārkavas pamatskolas deju grupas, pa divām grupām no Galēnu pamatskolas un Preiļu

2. vidusskolas, rajona bērnu un jauniešu centra deju grupa «Eliza», neatkarīgā «Breikgrupa», kā arī meitenes no Ziepniekkalna. Rīdzinieces bija ieradušās līdz aerobikas treneri Solvitai Šidlovskai, kas bija uzaicināta piedalīties konkursa vērtēšanas komisijā. Bez tam konkursu vērtēja džeza deju grupas «Akcents» mākslinieciskais vadītājs Guntis Skrimblis un Preiļu Valsts ģimnāzijas aerobikas skolotāja Aina Leikuce.

Viena no vakara «naglām» bija breika deju grupas uzstāšanās, jauniešu četrinieks, kas breiku mācās paši. Viņiem nav «pierakstīts» neviens skolotājs.

Skatītāji, kas galvenokārt sastāvēja no Preiļu jauniešiem, pēc konkursa pievienojās deju grupām, un sarīkojums noslēdzās ar diskotēku.

Labākās grupas piedalīsies konkursa nākamajā kārtā, bet tās uzvarētāji savukārt tiks uz finālu, kas maijā paredzēts Ogrē.

L.Rancāne

● Šajā attēlā Galēnu pamatskolas mazākie un lielākie deju grupas. Konkursā abas grupas uzstājās atsevišķi. Deju grupas māca Inese Kupre.

Līdz šim Jersikas pagastā dzīvojošie bērni un jaunieši piedalījās Līvānu bērnu un jauniešu centra aktivitātēs, taču jau aprīlī durvis vērš Jersikas pagasta «namiņš», pastāstīja pagasta padomes priekšsēdētāja Maija Spūle. Patlaban jau noslēgts līgums ar firmu «Anivers» par apkures ierīkošanu (Ls 999) Līvānu tipa mājīnā Jersikas centrā. Ēkā tiks veikts kosmētiskais remonts, iegādātas mēbe-

les. Darbu ar jauniešiem uzņēmis Daugavpils pedagogiskās universitātes students Aigars Pastars. Jauniešiem «namiņā» būs iespēja lietderīgi pavadīt brīvo laiku, klausīties lekcijas, doties pārgājienos, izmantot trenāžierus. Šī gada pagasta budžetā bērnu un jauniešu centra uzturēšanai atvēlēti Ls 3000.

G.Kraukle



● Vārkavas pamatskolas deju grupa «Sapnis» pirms konkursa izmēģināja sarīkojuma zāles skatuvi. Ar «Sapņu» deju grupu strādā skolotāja Sandra Jukša.



Jauniešu deju kolektīvi «Lustes dienās» Līvānos

Sestdien Līvānos uz sportošanu, dancošanu un lustēšanu sabrauca jauniešu deju kolektīvi no Latvijas malu malām — Ērgļiem, Ilūkstes, Viļāniem, Babītes, Rīgas, Vecbebrim, Veselavas, Preiļiem un Jēkabpils. «Lustes dienu» saimnieki šoreiz bija Līvānu ģimnāzijas jauniešu deju kolektīva «Silava» dalībnieki un tā vadītājs Andris Usārs.

«Lustes dienas» —
tas nav konkurss

Pasākuma organizatori — Izglītības un zinātnes ministrijas Valsts jaunatnes iniciatīvu centrs — tam devuši trāpīgu nosaukumu, jo «Lustes dienas» nav nedz konkurss, nedz deju grupu atlase. «Lustes dienas» ir satikšanās, iepazīšanās, sadraudzēšanās, sevis parādīšana un uz citiem paskatīšanās. — «Lustes dienas» notiek jau piekto gadu, katru reizi citā Latvijas vietā. Šogad tās notiek Preiļu, Dobeles, Rīgas un Gulbenes rajonā. Ideja radās ļoti nejausi. Divas deju kolektīvu vadītājas bija savus kolektīvus saveđušas kopā, jaunieši padejojuši, paspēlējuši basketbolu, saorganizējuši diskotēku. Domāju, kāpēc gan šādu palustēšanu nevarētu noorganizēt 10-15 deju kolektīviem, — stāsta

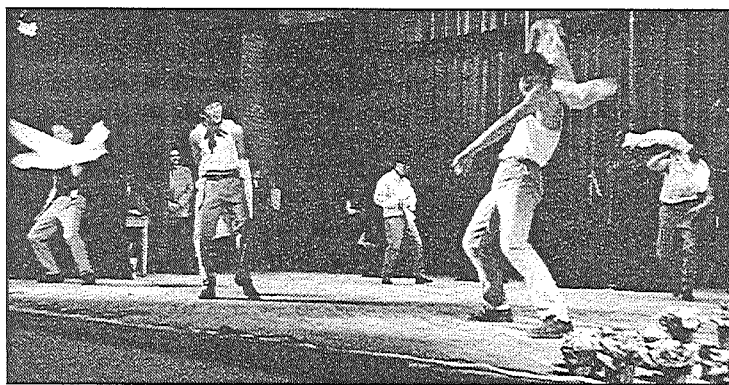

● Rīgas celtniecības koledžas deju kolektīvs «Austris» jaundares deju sniegunā izcēlās ar atraktīvo puīšu deju «Pārsteigums», kur «Kumeliņi, kumeliņi» motīvu nomainīja īsts «čipendeilu» šovs.

pasākuma koordinatore IZM Valsts jaunatnes iniciatīvu centra speciāliste, Rīgas Valsts tehniskās koledžas deju kolektīva «Mazais ritenītis» vadītāja Ilze Mažāne.

Sports un jautriba

Līvānu ģimnāzijas deju kolektīva «Silava» vadītājs Andris Usārs uzņēmis organizatoriskās rūpes un sestdienas rītā sagaidīja «Lustes dienu» viesus. Deju grupas pulcējās ģimnāzijas sporta zālē, kur noritēja basketbola mači, šautriņu mešana, kolektīvi rādīja savas iepazīšanās vizītkartes. Uzvarētāji tika paziņoti vakara noslēgumā.

Labākie šautriņu metēji ir Preiļu valsts ģimnāzijas deju grupas Ilzes Brokas vadībā, 2. vietā ilūkstieši, bet trešo vietu dalīja Jēkabpils Valsts ģimnāzijas un Rīgas pārtikas ražotāju vidusskolas deju grupas. Basketbolā nepārspēti palika mājinieki, 2. vietā — Preiļu Valsts ģimnāzijas deju kolektīvs «Gaida», 3. vietā — Ērgļu arodvidusskolas kolektīvs. Deju grupas veidotā žūrija par labāko atzina Līvānu ģimnāzijas deju kolektīva «Silava» vizītkarti, 2. vietā ierindojās Veselavas pagasta, bet 3. vietā — Rīgas Valsts tehniskās koledžas deju grupas vizītkartes.

Puiši — vislabākie,
meitenes —
visskaistākās,
šefs — visforšākais...

Vakara gaitā savu deju grupu rādīja Preiļu Valsts ģimnāzijas (PVĢ) kolektīvs, ko vada Ilze Broka, arī otrs ģimnāzijas kolektīvs «Gaida» (vadītāja Gaida Ivanova), «Mazais ritenītis» (Rīgas Valsts tehniskā koledža — Ilze Mažāne), «Dārta» (Babītes pagasts — Dace Veide), «Austris» (Rīgas celtniecības koledža — Jānis Upīts), «Kāre» (Vecbebru tehnikums — Sarmīte Plūme), «Veselava» (Veselavas pagasts — Emerita Gruzde), Ērgļu arodvidusskolas kolektīvs (Māriete Taškāne), «Kauranieši» (Jēkabpils VĢ — Ingrida Kauranena), «Ance» (Ilūkstes 1. vidusskola — Anita Meikšāne) un Viļānu vidusskolas deju kolektīvs (Irene Tuča).

Tradicionālo tautas deju sniegunu papildināja arī katra kolektīva dalībnieku radošais priekšnesums — deju, kuru jaunieši gatavoja bez vadītāja palīdzības. Šķiet, ka tieši ar šo pašizpaušmes deju jaunieši pārsteidza gan savus pedagogus, gan vienus otru. Akadēmiskos tautas deju soļus nomainīja vitāli un mūsdienīgi jaunrades

priekšnesumi. Ar sevišķu atraktivitāti izcēlās puiši, kas vienā gadījumā bija pārtapuši par bižainām meičām tautiskos brunčos, citā par pavadinošiem čipendeiliem, kas izpelnījās nedalītas ovācijas skatītāju zālē. «Lustes dienu» dalībniekiem bija līdzīgs patirtsslotas un dvieļi, bet kāda cita deju kolektīva dalībnieces bija pārtapušas par koķetām lellītēm.

Paši jaunieši, taujāti par «Lustes dienām» atzina, ka tā ir lieliska iespēja satikties, iegūt draugus. Preiļu VĢ deju grupai šis bija jau otrās «Lustes dienas», viņi atzina, ka pēc saspringtām mācībām viena diena brīvā un nepiespiestā gaisotnē ir tieši tas, kas vajadzīgs. Vakara saimnieki, deju kolektīva «Silava» dalībnieki vakarpusē nemaz nejutās noguruši un atzina, ka saimnieku loma viņiem tūri ļoti iepatikusies. — Jūtamies svarīgāki, ne tā kā viesi svešā vietā.

Pasākumu koordinatore Ilze Mažāne atzina, ka katrām «Lustes dienām» ir sava īpaša gaisotne. Līvānos notikušās viņa vērtēja kā perfekti organizētas un ļoti ieturētas: — Domāju, ka dalībniekiem tās patika, viņi ļoti atpūtās, un tas arī ir mūsu mērķis. Deju grupas to ir pelnījuši.

G.Kraukle

KAIMINU RAJONOS

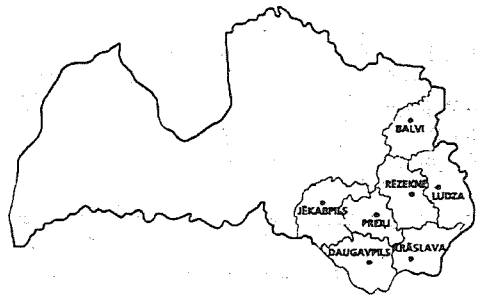

Krāslavas tirgū nelegālas cigaretes un alkohols

Šī gada 16. februārī VID Latgales reģionālās iestādes Muižas noteikumu pārkāpumu novēršanas daļa sadarbībā ar Krāslavas Ekonomiskās policijas darbiniekiem veica pārbaudi iespējamās preču kontrabandas apkaršanā Krāslavas tirgū.

Pārbaudes rezultātā tika izņemtas 2800 cigaretes Ls 30 vērtībā, 7 pudeles

(0,5 l) alkohola Ls 14 vērtībā, kā arī vieglā automašīna «Fiat Tipo» aptuveni Ls 800 vērtībā. Ir sastādīts administratīvā pārkāpuma protokols par akcīzes preču uzglabāšanas un pārvadāšanas noteikumu neievērošanu. Minētās mantas līdz administratīvās lietas izskatīšanai atrodas Krāslavas pilsētas policijas pārvaldē.

● RĒZEKNES RAJONĀ

Nodibināts arodbiedrību centrs

20. februārī tika nodibināts Rēzeknes arodbiedrību centrs, kas savu darbību veiks saskaņā ar Latvijas Brīvo arodbiedrību savienības statūtiem un Rēzeknes arodbiedrību centra nolikumu. Centru nodibināja sešas dalīborganizācijas, kuras pārstāv 2000 arodbiedrības biedru.

Galvenie dibinātā arodbiedrību centra mērķi ir koordinēt arodbiedrību organizācijas kopīgu uzdevumu veikšanai, izstrādāt saskaņotu arodbiedrības politiku pilsētā, veicināt sociālo dizalogu ar pašvaldībām un darba devējiem, veidot arodbiedrībām labvēlīgas sabiedriskās attiecības, piedalīties su līmeņu vēlēšanās, sniegt bezmaksas konsultācijas arodbiedrību

biedriem darba tiesību, darba un sociālās aizsardzības jautājumos, kā arī iesaistīties projektos, kas veicinātu arodbiedrību nostiprināšanos.

Rēzeknes arodbiedrību centra valdes kompetencē ir individuālo biedru uzņemšana arodbiedrībā, par Rēzeknes arodbiedrību centra priekšsēdētāju ievēlēja Dagmāra Abramova.

«Rēzekne laikmetu griežos»

Rēzeknes muzeja vēstures ekspozīcijā «Rēzekne laikmetu griežos» apskatāma arī pilsētas pirmā plāna kopija.

Pēc Polijas sadalīšanas 1772. gadā Rēzekne nonāca Krievijas impērijas sastāvā. Baltkrievijas ģenerālgubernators Čerņiševs stājas pie jauniegūtā apgabala iekār-

tošanas. Uz viņa iesnieguma pamata ķeizariene Katrīna II 1778. gada 21. februārī apstiprināja Rēzeknes pilsētas plānu — pirmo pilsētas vēsturē. Tas bija interesants. Pilsēta no trim pusēm bija jāierobežo ar mūri (ceturtajā pusē tecēja Rēzeknes upe), kurā uz Daugavpils ceļa, Ludzas ceļa un Polockas ceļa bija paredzēti lieli vārti. Tur, kur tagad ir tirgus un katedrāle, bija paredzēts lielāks laukums, ap kuru atrastos oficiālās iestādes, bet Daugavpils ceļa malā pie tilta vajadzēja izbūvēt otru laukumu — veikalu rajonu.

Siena un malkas tirgotavas bija atļautas vienīgi nomalē — Polockas ceļa malā, bet ebrejiem plānā tika paredzēts savs laukums Ludzas ceļa malā, kurā bija izdalīti astoņi kvartāli. Savs kvartāls bija rezervēts arī muižniecībai (Ludzas

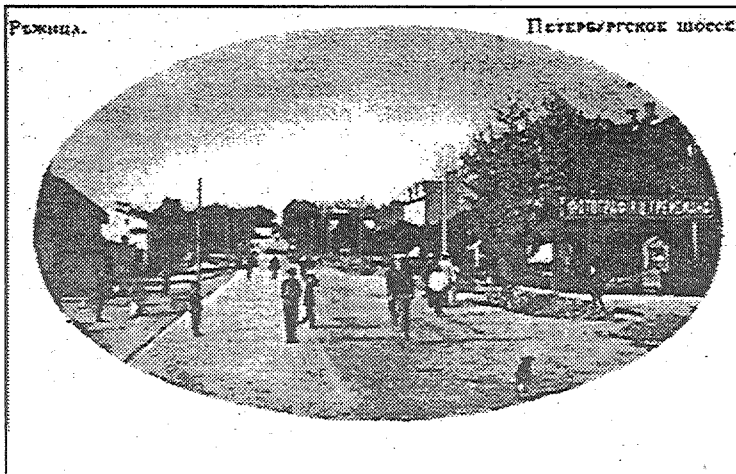

● Rēzekne, Pēterburgas šoseja (apm. 1904.-1909. g.).

— Daugavpils ceļa malā). Katrai iedzīvotāju šķīrai bija jādzīvo atiecīgā kvartālā.

Katrīnas II pilsētas izbūves pro-

jekts netika pilnīgi realizēts, jo pilsēta ar laiku sāka panīkt.

«Rēzeknes Vēstis»

● LUDZAS RAJONĀ

Policisti atsavina 420 000 paciņas cigarešu

17. februārī ekonomikas policijas darbinieki kopā ar Rīgas galvenās kriminālpolicijas pārvaldes ekonomikas policijas darbiniekiem Mežvidu pagasta Skaistos pilsoņa Voldemāra L. (1954.g.) mājas saimniecības ēkā konstatēja Latvijā nelikumīgi ievestas un glabātas ASV un Anglijas ražojuma cigaretes (kopā 420 000 paciņas). Tiek lemts jautājums par rīminālietas ierosināšanu.

Viss vērtīgais sākas no labas gribas un lūgšanām

Pagājušā gada decembrī Nodarbinātības valsts dienests atbalstīja SIA «Principāls» (Rīga) projektu ar mērķi izveidot sociālās palīdzības centru Kārsavā, darbos iesaistot 10 bezdarbniekus. Šie cilvēki — palīgstrādnieki — sakopj teritoriju aiz Kārsavas pareizticīgo dievnama, bet par tālākajiem darbiem viņi tiks informēti, kad ieradīsies projekta virzītāji no Rīgas. Darbu organizatore Vilhelmīne

Belaja uzsver, ka galvenais, kas izveidojies šajos divarpus mēnešos kopš darbu uzsākšanas, ir saliedēts, vienots kolektīvs. Te strādā ļoti dažādi cilvēki, bet droši vien ar tēva Viktora svētību viņi ir tik labi sapratušies. Ir mainījusies viņu attieksme pret vērtībām, pret to, kas cilvēkam vajadzīgs iekšējai harmonijai un labsajūtai. Tie nav ārējie faktori, bet spēja pieņemt visu tādu, kāds tas ir. Tēvs Viktors uzskata, ka galvenais ir cilvēciska palīdzība, morāls atbalsts. — Viss labais sākas ne no naudas, bet no lūgšanām un vēlēšanās. Viss nozī-

mīgais notiek nemanāmi, nevis ar izrādīšanos. Tāpat kā vērtīgākais ūdens ir mazā avotiņā zem zemes, nevis plašā, varenā upē, — tā uzskata tēvs Viktors.

Kā pastāstīja SIA «Principāls» darbiniece Ingrida Rumbēna, NVD atbalstījis tieši šo projektu tāpēc, ka tam ir sociāls raksturs, tas ir, paredzēts palīdzēt bērniem no krīzes ģimenēm un veciem, vientuļiem cilvēkiem. Iecerēts veidot centru sadarbībā ar pareizticīgo baznīcu, bet ar laiku, iespējams, atdalīties no tās. Kārsavā arī sastapta atsaucība no pilsētas

domes puses, kā arī citu cilvēku interese.

Tiek veikta arī apsekošana, cik Kārsavā un tās apkārtnē ir cilvēku, kam šāda centra izveide būtu vajadzīga. Tāds centrs vairāk nepieciešams vietējiem nevis rīdziniekiem, un labi būtu, ja to saprastu jaunā pašvaldība, ko ievēlēs martā. Bet darbu uzsākšana ir labs atspēriens tam, lai kaut ko veidotu paši. Būtu skumji, ja ideja par centra izveidi izzustu līdz ar sabiedrisko darbu finansējuma izbeigšanos jūlijā.

«Ludzas Zeme»

● JĒKABPILS RAJONĀ

Jēkabpili no sarakstiem svītrot kandidātus

Atbilstoši informācijai, ko Jēkabpils pilsētas vēlēšanu komisija saņēmusi no Jēkabpils domes pierakstīšanās un izrakstīšanās dienesta, no Jēkabpils pilsētas domes vēlēšanām iesniegtajiem deputātu kandidātu sarakstiem tika svītroti četri kandidāti, kas neatbilst vēlēšanu likuma 22. panta 3. daļas 2. apakšpunkta prasībām, kas nosaka, ka deputāta kandidā-

tam atbilstošajā administratīvajā teritorijā bez pārtraukuma jābūt pierakstītam vismaz pēdējos 12 mēnešus pirms vēlēšanu dienas. Izsvītrotie kandidāti ir no apvienības «Par cilvēka tiesībām vienotā Latvijā», Jaunās kristīgās partijas, partijas «Mūsu zeme» un Latvijas sociāldemokrātiskās strādnieku partijas saraksta.

«Brīvā Daugava»

Zog krāsaino metālu

Pagājušā gada otrajā pusē Jēkabpils rajonā konstatētas 12 elek-

trolīniju vadu, 7 dažādu sadzīves krāsaino metālu priekšmetu un 1 krāsaino metāllūzņu zādzība.

Arī šogad nozagta viena laiva un metināmais aparāts. Šos gadījumus parasti grūti atklāt, pat pašu faktu bieži vien konstatē labu laiku pēc nozieguma.

Ja vadus nozog no darbojošas līnijas, tad policija saņem informāciju tajā pašā dienā. Turpretī, ja zogs no slēgtiem uzņēmumiem, pamestām mājām, tad faktu par zādzību var konstatēt tikai pēc vai-

rākiem mēnešiem, — saka Jēkabpils policijas pārvaldes priekšnieka vietniece Sarmīte Daukste. No šāda veida noziegumiem atklāt izdodas tikai nelielu daļu, jo arī uzpircēji neuzrāda elektrovalu piegādātājus.

Jēkabpili būs augstskolu dienas

Jēkabpils pilsētas domes priekšsēdētājs Leonīds Salcevičs pagājušajā nedēļā tikās ar Policijas akadēmijas preses sekretāru un

panāca vienošanos par augstskolu dienu organizēšanu Jēkabpili. Jauniešiem nevajadzēs doties uz Rīgu, lai saņemtu informāciju par dažādām augstskolām. Piecu augstskolu rektori jau piekrituši piedalīties augstskolu dienā, kas notiks 22. martā pulksten 15.00. Pēc vidusskolēnu tikšanās pilsētas tautas namā būs iespējams uzdot jautājumus, vakarā Vidusdaugavas televīzijas raidījumā interesenti varēs jautāt tiešajā ēterā.

«Jēkabpils Ziņas»

● AIZKRAUKLES RAJONĀ

Skriveros ražo «gotiņas» ar kukurūzas nūjiņām

SIA «Skriveru pūrtikas kombināts» sācis ražot konfektes «Gotiņa» ar kukurūzas nūjiņām. Produktam, ko pievieno konfekšu masai, jāatbilst daudzām prasībām. Esot mēģināts pievienot popkornu, taču tas 130 grādu karstumā atgriežas savā sākotnējā formā — kļūst ciets. Latvijā uzņēmums pirmo reizi 69% no saražotās produkcijas, pārējā produk-

cija realizēta Vācijā, Lietuvā un Igaunijā. Pircēji iecienījuši konfektes «Gotiņa», «Purenīte», «Bītīte», piena konfektes ar riekstiem, rozīnēm, kafiju, kokosriekstiem, saulespuķu sēklām, sezama sēkliņām, aprikozēm, sukādēm, piparmētru un korintēm.

Kokneses makšķernieku tīklos — reti sastopama zivs

No Daugavas pie Kokneses izvilktā Latvijas ūdeņos reti sastopama un mūsu faunai nerak-

sturīga zivs — baltais platpieris. Zivs bija 80 cm gara un 9 kg smaga.

Makšķernieki Andris Ēvalds, Verners Mašinskis un Normunds Kalniņš stāsta, ka vienā tīklā bija sapinies 6 kg smags sāms, bet otrā tīklā — 9 kg smaga zivs, kurai nezinājusi nosaukumu. Kopā ar Madonas reģionālās vides pārvaldes darbiniekiem izdevās noskaidrot, kā zivi sauc. Baltais platpieris ir ļoti līdzīgs lašveidīgo kārtas zivīm, taču tam nav raksturīgās taukspurvas.

Zivs ir ļoti skaista un spēcīga. Tās vēderam ir asi, smaili izauguši. Mēs agrāk tiklu plēšanu piedēvējām savvaļas karpām — sazāniem, bet nu sāk šķīst, ka istie vainīgie ir nevis sazāni, bet baltie platpieri. Vasarā šādas zivis tiklu visticamāk saplēš, ziemā viņas ir kūtrākas, tāpēc to nespēj.

Vīri ar zvejniecību nodarbojas jau kopš 80. gadiem, šajā laikā lomi ievērojami samazinājušies. Kādreiz vienā dienā varēja nozvejot pat pusotra simta kilogramu zivju, bet tagad tik daudz var no-

ķert labi, ja mēneša laikā. Tikli kļuvuši daudz kvalitatīvāki, bet lomi tomēr sarūk. Nevarētu teikt, ka zivju palicis mazāk, tās vienkārši izvairās no tīkliem. Zvejnieki esot veikuši pārbaudes ar eholotu un atklājuši, ka upē zivju joprojām ir daudz. Lai saudzētu zivju krājumus, koknesieši izmanto tīklus, kuriem acs diametrs ir 70 — 80 milimetru. Šādā tīklā sapinas tikai lielās zivis, mazās tam peld cauri.

«Staburags»

TRADĪCIJAS

Folkloristi mācīsies spēlēt kokli un apgūs gadskārtu tradīcijas

8. martā Livānu ģimnāzijas Pastariņa skolā notiks seminārs folkloras kopu vadītājiem un folkloras skolotājiem. A.Kapusts no Tautas mākslas centra stāstīs par pavasara gadskārtu tradīcijām, bet V.Muktupāvels no pašiem pamatiem mācīs kokles spēli. Kā pastāstīja

Preiļu rajona padomes kultūras darba organizatore Elvira Brovacka, pēcpusdienā turpat paredzēts dziedātāju konkurss «Dziedu dziesmu, kāda bija». Anna Kārkle aicina pieteikties konkursa un semināra dalībniekus pa tālruniem 44134 un 42913.

Vastlāvji, Meteņi, Masleņņica...

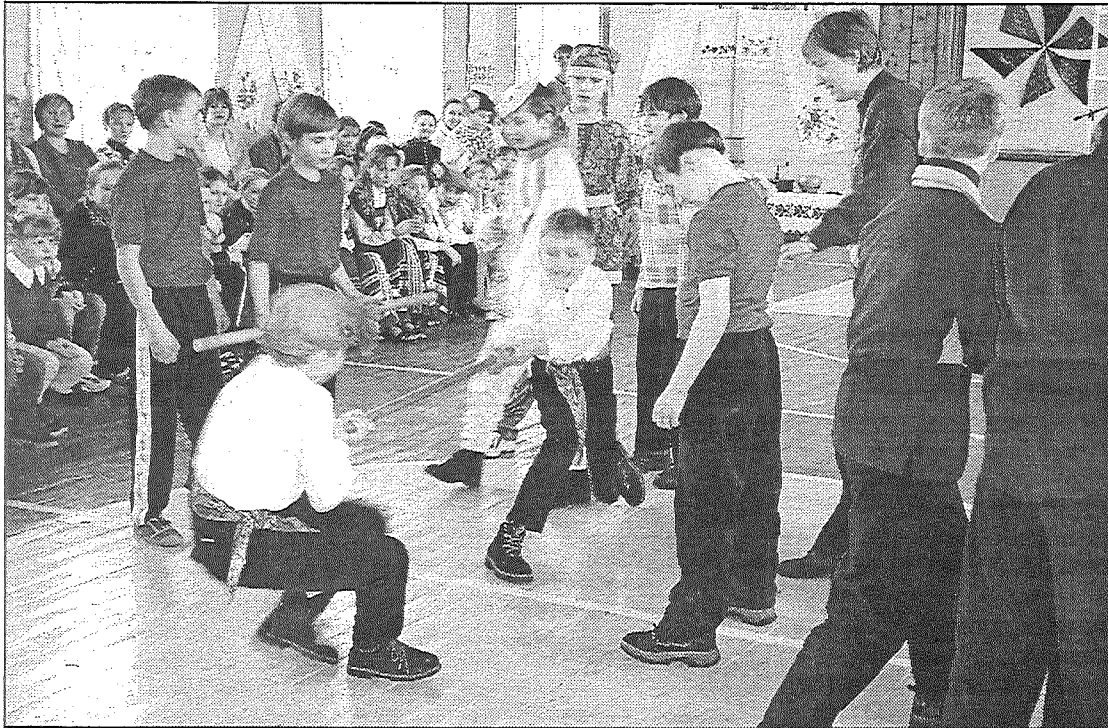

● Masleņņica — lustīgi svētki, kuros lieli un mazi varēja savus veiklību, spēku un atjautību parādīt.

Sākums 1. lappusē.

Protams, ka malā nepalika arī lauku ļaudis. Viņiem šo svētku ieražu pamatā bija rūpes par nākamā gada auglību un labklājību.

Zināmi daudzi ticējumi:

no Vastlāvja līdz Pelnu dienas pusdienai nedrīkst vērt; ja Vastlāvja dienā snieg vai list, būs bagāts ogu un sēņu gads; Meteņa vakarā sniegu vēla kamolos, lai kāposti labi aug; Meteņa dienā bērns bāzuši maisos un metuši pāri sētai, lai tie neaizgulētos; bērniem bijis jādod ēst cūkas šņukurs, lai tie skaisti rakstītu.

Galdiem arī bija jābūt bagātīgi klātiem. Noteikti tika cepti pīrāgi, dažos novados Meteņus sauca pat par Pīrāgu dienu. Arī suni ēdināja ar cūkas šņukuru vai ausi, lai tas būtu labas mājas sargs.

Daudzviet Meteni sauca par Aizgavēni. Tas saistījās ar gavēņa sākumu. Gavēnis atgādināja par barības trūkumu ziemas beigās, kad rudenī uzkrātās barības rezerves ir beigušās un cilvēki kā meža zvēri bija spiesti badoties un ar nepacietību gaidīt vasaru.

Svētku izdarības laukos un pilstētās bija gana jautras. Meteņos vizinājās ar kamanām no kalna vai brauca tālu ciemos, lai augtu gari lini. Vēl bija jāsaucēns ar kaimiņiem visādās spēlēs un pēc tam nākamajā gadā viņus jānēģina pārspēt ražas novākšanā un visās citās jomās. Šajos svētkos auglību veicinoša nodarbošanās bijusi arī varena dancošana, kā arī savstarpēja lielīšanās. Dažviet Meteņos gāja «kurmjus mīdīt», tādējādi cerot pasargāt laukus un tīrumus no kurmjiem.

Meteņos pēdējo reizi gadā gāja budēļš jeb ķekātās, Latgales pusē

maskošanos sauca par čigānos iešanu. Viena no raksturīgākajām maskošanas izdarībām bija pārģērbšanās par čigānu, dzērvi, lāci, lāča didītāju, āzi, kurpnieku, mednieku. Virieši pārģērbās par sievietēm, sievietes — par viriešiem. Vecākais čigāns uzvilka kažoku uz kreiso pusi, izvērša cimduš, apgriezta ausaini ar iekšu uz āru. Viņam pie apģērba piekāra zvaniņus, rokā deva riksti.

Arī Pelnu dienai bija savas paražas, kas saistītas ar auglību. Pelnu dienā bija jāsej lini uz tūruma, tad būs laba raža nākamajā gadā; velēja drēbes, lai tās būtu baltas visu gadu; līdz Pelnu dienai meitām lini bija jāsavērpj, ja kāda kodeļa vēl bija palikusi, puīši to piesēja pie skursteņa, meitām tas bijis ļoti liels kauns; Pelnu dienā jānes apiņu maikstes, tad apiņiem nepiemetas nekāda liga.

Bija jāievēro arī dažādi aizliegumi — Pelnu dienā nevarēja istabu slaucīt, jo tad blusas aug; ja Pelnu dienā kaut ko no lauka mājās ved, tad peles atved; Pelnu dienā nedrīkst galvu sukāt, jo tad augs tik daudz utu kā pelnu; Pelnu dienā nedrīkstēja arī galvu mazgāt, jo tad kukaiņi noēd kāļus, rāceņus, rutkus un kāpostus.

Meteņiem var pielīdzināt Masleņņicu — senus, pēc pareizticīgo kalendāra atzīmētus krievu svētkus, kurus pie mums svinēja visu pagājušo nedēļu. Esot leģenda, ka Masleņņicas tēvs ir sals, bet viņa pati — nevis meitene, bet apaļīga sieva — rozā vaigiem, ļoti jautra, dziedātāja un dejotāja.

Masleņņicas laikā katra diena Krievijā bija kā svētki, šajā laikā neviens nestrādāja. Un katru dienu tika ēstas bliņas. Ir dzirdēts teiciens — pie sievasmātes uz bli-

nām. Izrādās, ka Masleņņicas trešdienā ģimenes ēst bliņas gāja pie sievasmātes, bet piektdien notika pretējais — sievasmāte nāca ciemos.

Vislielākā svinēšana agrāk notika Masleņņicas pirmajā dienā. Karnevāls, braucieni trijūgā ar zvaniņiem, svinības uz ielām. Pēc tam — kauja uz aizsaulušas upes ledus, kad viena sādža nostājās pret otru un kāvās līdz pirmajam asinim. Tagad gan vairs tā nenotiek, bet to visu varēja redzēt filmā «Sibīrijas bārdzīnis».

Tradicionālais Masleņņicas ēdiens bliņas simbolizē sauli, jo cilvēki ziemā pēc tās jau noilgojušies. Ištākās bliņas tiekot ceptas no griķu miltiem, tās saucot vēl



● Bliņas nav nekāds noslēpums, tās prot cept katra namamāte. Taču šoreiz tas bija svētku ēdiens, tāpēc garšoja varenī, un šķīvji ātri vien kļuva tukši.

arī par sarkanajām bliņām. Bliņu cepšanai izmanto tikai čuguna pannas. Čugunā tās cepas vairāk vai mazāk vienmērīgi un iznāk plānas. Jo plānāka pankūka, jo garšīgāka. Un mīkla uz pannas jāuzlej ar vienu šļācienu, ja sāk liet klāt, vairs nav tas — ne istai biežums, ne forma.

Bliņām ir arī dažādas piedevas — načinki. Ja pildījums ir ietīts pankūkā, tā vairs nav krievu pankūka. Bliņu piedevas atrodas blakus. Tad var darīt, kā grib. Ja grib,

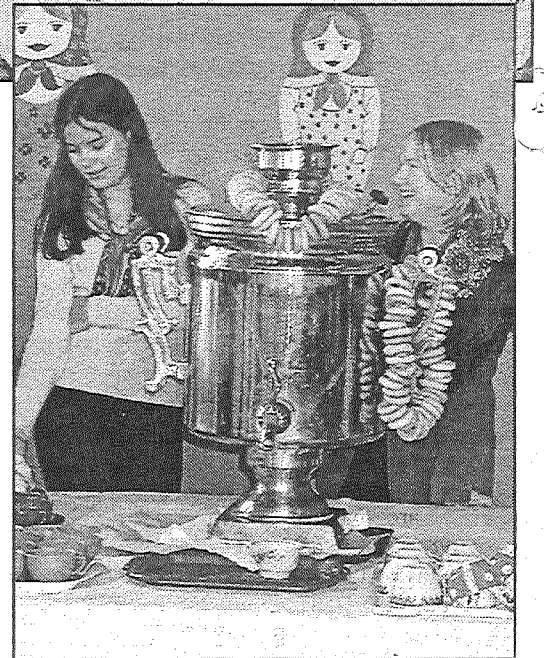

● Lielos patvārus ar saldo tēju tagad karš elektrība, un tikai retais zina, ka agrātos sildīja ar čiekuriem. Foto: M.Rukosujevs

var ietīt iekšā, var tāpat piekost klāt.

Pēc Masleņņicas sākas grūts laiks, jo krājumi izbeigušies, jāsak 40 dienu gavēnis pirms Lieldienām.

L.Kirillova

Pelnu diena

28. februārī — Pelnu diena, Lielā gavēņa sākums. Pelnu trešdienā baznīcā svētī pelnus, kas tiek kaisīti uz ticīgo galvām. Pelnu kaisīšanas laikā dzied 50. psalmu.

50. psalms

Dievs, apžēlojies par mani savā lielajā žēlsirdībā

un savas labvēlības pilnībā izdzēs manu netaisnību.

Mazgā mani tīru no noziedzības traipa un no grēka mani šķīsti.

Jo es atzīstu savu vainu, un mans grēks ir manā priekšā.

Pret tevi vien esmu grēkojis un ļaunu darījis Tavā priekšā, bet Tavs spriedums ir pareizs un Tavs lēmums ir taisnīgs.

Redzi, es noziedzībā esmu dzimis, grēkā mani ir ieņēmusi mana māte.

Jo, lūk, tu mili patiesu un atklātu sirdi un gudrību man mā-

ci sirds dziļumos.

Apslacini mani ar izapu un padari tīru, mazgā mani baltāku par sniegu.

Dāvā man prieku un liksmību, tad gavilēs mani kauli, kurus gavimoji.

Novērs savu vaigu no maniem grēkiem, izdzēs manu noziedzību.

Dievs, radi mani skaidru sirdi un atjauno manī stingru garu.

Neatmet mani no savu vaigu un savu svēto garu neatņem no manis.

Dod man atkal savas pestīšanas prieku un nostiprini mani dedzības garu.

Netaisnīgos es mācīšu staigāt Tavus ceļus, bezdievīgie atgriezies pie Tevis.

Dievs, mans Pestītāj, pasargā mani no soda, Tavu taisnīgumu ļauj man slavēt.

Atdari, Kungs, manas lūpas, un mana mute teiks Tavu godu.

Upura dāvana tev nedara prieku, mans dedzināmais upuris Tev nepatiks.

Jo satriekts gars ir īstais upuris Dievam, satriektu un pazemotu sirdi Tu nenicināsi.

Kungs, esi žēlīgs un labvēlīgs savai tautai, lai tiktu uzcelti Jeruzalemes mūri.

Tad saņemsi taisnības upuri, dāvanas un dedzināmos upurus uz savu altāra.

Refrēns: Piedod, Kungs Dievs, piedod savai tautai, kuru esi atpircis ar savu dārgo asini.

IZGLĪTĪBA, BĒRNU TIESĪBAS

Bērnu tiesības Latvijā netiek ievērotas

16. un 17. februārī Jūrmalā notika Latvijas organizācijas «Glābiet bērnus» gada sapulce, kuras darbā piedalījās arī pārstāvji no Preiļu rajona. Mājās tika atvesta 7. Saeimas priekšsēdētāja Jāņa Straumes pateicības vēstule par organizācijas biedru un atbalstītāju lielo ieguldījumu bērnu tiesību ievērošanas uzlabošanā.

Gada sapulcē «Glābiet bērnus» edri noklausījās organizācijas priekšsēdētāja Ingunas Ebelas pārskata ziņojumu, finansu atskaiti, revīzijas komisijas ziņojumu, pārskatu par nodaļu darbu un ziņojumu vākšanu, kā arī sprieda par bērnu tiesību televīzijas maratona, kas tradicionāli notiek ap Lieldienām. Sapulces dalībniekiem tika demonstrēti materiāli par situāciju Veģu sociālās aprūpes centrā. Aktīvistos uzrunāja 7. Saeimas deputāte Vaira Paegle.

«Novadnieka» rīcībā ir ANO Bērnu tiesību komitejas noslēguma piezīmju projekts par Latviju. Piezīmēs minēti vairāki pozitīvi aspekti — likumi un labojumi nacionālajā likumdošanā, Bērnu tiesību aizsardzības komisijas izveide 1998. gadā, kā arī Nacionālā programmas pret bērniem vērsta vardarbības novēršanai 2000. — 2004. gadam.

Jautājumi, kas rada bažas bērnu tiesību komitejā

■ Komiteja uzskata, ka vairāki

būtiski likumi, tādi kā daži novecojuši noteikumi attiecībā uz ģimeni un adopciju 1937. gada Civillikumā, pilnībā neatbilst Konvencijai, un starp likumdošanu un praksi pastāv neatbilstība.

■ Pienācīga uzmanība nav tikusi pievērsta atbilstošu budžeta resursu piešķiršanai pastāvošās bērnu tiesību likumdošanas ieviešanai, it īpaši pašvaldībām, kā arī nav skaidri noteiktas prioritātes.

■ Komiteja uzskata, ka vēl joprojām nav pilnībā izstrādāta sistematiska un visaptveroša neapkopotu datu vākšanas sistēma. Šai sistēmai ir jāaptver visi bērni līdz 18 gadu vecumam, īpašu uzmanību liekot uz tiem bērniem, kas ir īpaši neaizsargāti, tajā skaitā bērni, kas cietuši no vardarbības, neverības vai sliktas izturēšanās; bērni invalīdi; nepilsoņu bērni; bērni, kas pieder pie minoritātēm; bērni, kas ir konfliktā ar likumu; bērni, kas strādā; adoptēti bērni un bērni, kas dzīvo uz ielas un lauku apvidos.

■ Komiteja ir pārliecināta, ka nediskriminācijas princips nav pilnībā ieviests attiecībā uz nepilsoņu bērniem un bērniem, kas pieder pie minoritātēm, tajā skaitā čigānu bērniem, kā arī bērniem no disfunkcionālām ģimenēm, invalīdiem, lauku bērniem, īpaši attiecībā uz adekvātu veselības aprūpi un izglītības iestāžu pieejamību.

■ Komiteja izsaka satraukumu, ka, lai gan visiem bērniem, kas dzimuši Latvijā kopš 1991. gada,

automātiski ir tiesības uz pilsonību, vēl ir liels skaits bērnu, kam nav Latvijas pilsonības. Komiteja izsaka bažas par lēno Latvijas nepilsoņu naturalizācijas tempu.

■ Komiteja uztraucas par joprojām plaši izplatīto miesas sodu pielietojumu, it īpaši ģimenes lokā, skolās un citās iestādēs. Komiteja mudina izstrādāt pasākumus, lai celtu apziņas līmeni par miesas sodu kaitīgajām sekām un veicinātu alternatīvu disciplīnas formu piemērošanu ģimenēs, nepazemot bērna pašcieņu.

■ Komiteja ierosina valstī izstrādāt visaptverošus pasākumus neaizsargāto ģimeņu atbalstam, lai palīdzētu veikt bērnu audzināšanas pienākumus, piemēram, palielinot dažādas sociālās palīdzības formas ģimenēm.

■ Komiteja atzīst datu, atbilstošu pasākumu, mehānismu un resursu trūkumu, lai novērstu un cīnītos pret vardarbību ģimenē, tajā skaitā bērnu seksuālu izmantošanu. Bez tam cietušajiem bērniem nav tiesību uz bezmaksas juridisku palīdzību, tiesu procedūra ir bērniem traumējoša, it īpaši tādēļ, ka cietušie bērni tiek pakļauti atkārtotai izjautāšanai.

■ Komiteja uztraucas par to, ka pašreizējā likumdošana, kas regulē adopciju, ir novecojusi un negarantē pienācīgu aizsardzību adopcijā iesaistītajiem bērniem. Tā kā adopcijas procedūras, īpaši uz ārzemēm, ir sarežģītas, nav pieejama gandrīz nekāda audžuģi-

meņu sistēma, tas nozīmē, ka ievērojams skaits bērnu ir spiesti ilgu laiku dzīvot bērnunamos. Komiteja iesaka veicināt audžuģimeņu sistēmas radīšanu ar pietiekamu finansiālu atbalstu.

■ Komiteja ir pārliecinājusies par faktu, ka mātes un bērna reproduktīvais veselības stāvoklis ir sliktāks. Ar īpašām bažām tā atzīmē augstos bērnu mirstības rādītājus un bērnu saslimstību, īpaši ar ērcu encefalītu un difteriju. Tas norāda, ka imunizācijas programma tikusi aizkavēta, jo finansiālie līdzekļi bijuši nepietiekami. Attiecībā uz imunizācijas programmu komiteja mudina pievērsties starptautiskajai sadarbībai, lai rastu atbalstu vakcīnu ražošanai un piegādei.

■ Komiteja ir informēta arī par faktu, ka bērniem invalīdiem tiek piešķirti papildus valsts pabalsti tikai līdz 16 gadu vecumam, un ka bērniem invalīdiem, kas dzīvo lauku apvidos, nav pieejami tāda paša līmeņa pakalpojumi un zāles kā bērniem, kas dzīvo citās valsts daļās. Vēl problemātiska ir bērnu invalīdu integrācija normālajā izglītības sistēmā speciāli apmācītu skolotāju trūkuma dēļ.

■ Komiteja pievērš uzmanību faktam par bērnu un jauniešu skaita pieaugumu, kas lieto narkotikas, alkoholu un tabaku, seksuāli transmisīvo slimību un AIDS gadījumu pieaugumu jauniešu vidū, kā arī augsto aborta kā dzimstības kontroles skaita palielinājumu. Tāpēc tiek ieteikts piešķirt pienā-

cīgus cilvēku un finansu resursus, veikt apmācības programmu veselības izglītībā, izveidot konsultāciju, aprūpes un rehabilitācijas iestādes, kas būtu pieejamas bez vecāku piekrišanas, kad tas ir bērna labākajās interesēs.

■ Komiteja norāda uz augsto bērnu skaitu, kas neapmeklē obligāto pamatskolu, ka virkne skolu lauku apvidos tikušas slēgtas, ka lauku apvidos nodrošinātā izglītības kvalitāte ir zemāka par izglītības kvalitāti pilsētās.

■ Komiteja ir norūpējusies par nepilngadīgajiem likumpārkāpējiem, kas pavada ilgu laiku pirms tiesas izmeklēšanas cietumā, jo tiesu sistēma ir pārslogota, ka viņi tiek turēti pieaugušo cietuma iestādēs, kā arī par faktu, ka nav programmu viņu rehabilitācijai. Tiek atgādināts, ka pirmstiesas aizturēšana izmantojama vienīgi kā pēdējais iespējamais līdzeklis un uz visisāko iespējamo laiku.

■ Komiteja vēl norāda, ka nepilngadīgo vidū strauji pieaug prostitūcija, un ka pieejamas ir vienīgi īstermiņa rehabilitācijas programmas, ir pārlietu liels bērnu skaits, kas dzīvo uz ielas.

□□□
Komiteja ieteikusi sākotnējo ziņojumu un šīs piezīmes pilnībā darīt zināmas plašai sabiedrībai, lai rosinātu debates, kā arī pārraudzību valdības ietvaros un vispārējās sabiedrības vidū, tajā skaitā nevalstiskajās organizācijās.

Sagatavoja L.Kirillova

Zināšanu pārbaude olimpiādēs

Februāris un marts ir tradicionālie mēneši, kad notiek mācību piekšmetu olimpiādes. Kopš februāra sākuma par uzvarētāja godu cīnījies paši spējīgākie skolēni biznesa ekonomikā, matemātikā, latviešu valodā un literatūrā, ķīmijā, krievu valodā un literatūrā.

Biznesa ekonomikas pamatiem liela piekrišana

Biznesa ekonomikas pamatu olimpiādē 8. un 10. — 12. klasēm piedalījās skolēni no 23 skolām. 8. klašu grupā zināšanas parādīja 57 skolēni. 27 skolēni bija ieradušies no 11. — 12. klasēm. Šī mācību priekšmeta olimpiādes trešā kārtā — valsts mērogā — paredzēta tikai vidusskolēniem. Tiesības piedalīties trešajā kārtā ieguva Raivis Znotiņš, kurš savāca 51,75 punktus no 70 iespējamajiem, Agnese Lakševica (42,75 punkti). Raivis un Agnese ir Preiļu Valsts ģimnāzijas audzēkņi, viņus māca skolotāja Elita Jermolajeva. Valsts olimpiādē piedalīsies arī Natālija Brice (41,5 punkti) no Preiļu 2. vidusskolas. Viņas skolotāja ir Al-

la Andrejeva.

Starp astotklasniekiem labākās zināšanas biznesa ekonomikas pamatos parādīja Jānis Timošenko no Preiļu 1. pamatskolas (ieguva 85 no maksimāli iespējamā 94 punktu skaita). Arī viņa skolasbiedrenes Jeļena Aleksejeva un Kitija Balcare ieguva augstu punktu skaitu, — 76 un 78,5 punktus. Šajā skolā biznesa ekonomikas pamatus māca Pēteris Skutelis.

Tāpat starp trešās vietas ieguvējiem vairāki skolēni bija no Preiļu 1. pamatskolas, kā arī no Vārkaņas un Rudzētu vidusskolas.

Seši labākie matemātiķi dosies uz Rīgu

Matemātikas olimpiādē 9. — 12. klasēm piedalījās 89 skolēni. Daudzi no viņiem par olimpiādes darbu guva augstu novērtējumu. Tomēr atbilstoši olimpiādes nolikumam uz trešo kārtu valsts mērogā no rajona var izvirzīt tikai sešus dalībniekus. Tie ir labākie no labākajiem.

Šogad Latvijas matemātikas olimpiāde notiks 51. reizi. Preiļu rajonu tajā pārstāvēs Māra Sprinģe no Rudzātu vidusskolas. No maksimālā iespējamā punktu skai-

ta — 50 viņa ieguva 40 punktus. Māras skolotāja ir Veneranda Sprinģe. Nauris Grigals (37 punkti) un Līga Kļavinska (36 punkti) ir Preiļu Valsts ģimnāzijas audzēkņi. Naurim matemātikā māca skolotāja Ligita Pauniņa, bet Līgai — Anna Ļeonova. Arī viņi aizstāvēs rajona matemātikas labo slavu Rīgā. Tāpat kā Aleksandrs Prohorovs (Līvānu 2. vidusskola, 33 punkti, skolotāja Tamāra Haritonova), Mārtiņš Brūvers (Rudzātu vidusskola, 34 punkti, Alma Marcinkeviča), Jūta Martinova (PVĢ, 30 punkti, Anna Ļeonova).

Latviešu valodas un literatūras olimpiāde

114 skolēni no 22 rajona skolām piedalījās latviešu valodas un literatūras olimpiādē 7., 8. un 9. klasēm. Uz to bija pieteicies vēl lielāks skolēnu skaits, taču vairākus no viņiem olimpiādes dienā bija pievarējis vīruss.

7. klašu grupā par uzvarētāju kļuva Madara Mediņa no Dravnieku pamatskolas. Meitenes skolotāja ir Valentīna Mičule. No iespējamā 91 punkta Madara ieguva 67 punktus.

Starp astotklasniekiem ar 81

punktu uzvaru guva Kitija Balcare no Preiļu 1. pamatskolas. Kitiņu olimpiādei sagatavoja Žanete Beča.

9. klašu skolēnu konkurencē tika piešķirtas divas pirmās vietas. Maksimālais punktu skaits varēja būt 103. Līvānu ģimnāzijas audzēkne Ieva Karpenko ieguva 85 punktus, un tikai puspunkta starpība bija Jersikas pamatskolās skolniecei Evai Meikališai. Ievai latviešu valodu māca Astrīda Nikitova, Evai — Iļona Karpenko. Skolniece piedalīsies olimpiādes novada kārtā Ludzā.

Sasparojušies ķīmijas zinātāji

Salīdzinot ar iepriekšējiem gadiem, šogad vairāk skolēnu piedalījās ķīmijas olimpiādē 9. — 12. klasēm. Vidusskolu grupā ķīmijas zināšanas demonstrēja 22, bet devītklasnieku pēc skaita bija 26.

Ķīmijas olimpiādei ir tā īpatnība, ka darbi, ko rajona vērtēšanas komisija atzīst par labākajiem, tiek nosūtīti uz Rīgu, uz Izglītības un zinātnes ministrijas Izglītības saturu un eksaminācijas centru (ISEC). Šeit vienlaikus tiek vērtēti visu rajonu labāko ķīmiku darbi.

Pēc tam ISEC darbinieki izvēlas autorus, kuriem jāpiedalās ķīmijas olimpiādes trešajā kārtā.

Rajona mērogā starp devītklasniekiem par labāko atzīts darbs, ko veica Dravnieku pamatskolas skolēns Jānis Sīlis. Olimpiādei viņu sagatavoja skolotājs Edgars Kasāns. 10. klašu skolēnu grupā piešķirtas divas pirmās vietas — Jurim Vanagam no PVĢ un Aigaram Valainim no Līvānu ģimnāzijas. Jura ķīmijas skolotājs ir Francis Livmanis, bet Aigaru māca Danuta Prilucka.

Starp vienpadsmito klašu skolēnu darbiem neviens neizpelnījās vērtēšanas komisijas ievēribu.

No 12. klašu skolēniem labākās ķīmijas zināšanas bija Raivim Znotiņam PVĢ. Viņa skolotājs ir Francis Livmanis.

Krievu valodas zināšanas rādīja kolektīvā veidā

Krievu valodas un literatūras olimpiādē 5. — 7. klašu skolēniem zināšanas bija jārāda, darbojoties komandās. Pirmajās trijās vietās ierindojās Preiļu 2., Līvānu 2. un Riebiņu vidusskolas komandas.

L.Rancāne

Pirms dodaties uz ārzemēm

No 2000. gada 1. aprīļa Latvijas Republikai būs bezvīzu līgumi ar 30 valstīm, tajā skaitā ar visām ES dalībvalstīm. Jāatzīst, ka šis fakts ievērojami atvieglo Latvijas iedzīvotāju ceļošanu uz šīm valstīm gan tūrisma, gan biznesa darījumu. Diemžēl nereti ir gadījumi, kad Latvijas iedzīvotāji nonāk nepatīkams situācijās ārvalstīs dažādu noteikumu nezināšanas dēļ.

Nemot vērā to, ka praktiski visas Eiropas valstis ir samērā viegli sasniedzamas, braucot ar sauszemes transportu, Ārlietu ministrijas konsulārais departaments ir apkopojis informāciju, kas noderīga autotūristiem, lai izvairītos no pārpratumiem, kādi varētu rasties uz Eiropas valstu robežām un ceļiem.

Vēlāms vērst visu ceļotāju uzmanību uz to, ka transportlīdzeklim, ar kuru plānojat doties uz ārzemēm, ir jābūt pilnīgā tehniskā kārtībā, pretējā gadījumā nebūsiat pasargāti no iespējamās transportlīdzekļa tehniskā stāvokļa pārbaudes uz valsts robežas vai jau atrodoties valstī. Tas var beigties ar naudas sodu vai pat iespēju, ka netiks ļauts turpināt ceļu līdz pilnīgi tehniskās nepilnības novēršanai.

Ievērojiet, ja ceļojat ar kādai citai personai piederošu transportlīdzekli, jūsu rīcībā ir jābūt notariāli apliecinātai pilnvarai. Atkarībā no valsts, kurā vēlaties iecelt, tai jābūt apliecinātai ar «Apostille» vai legalizētai (sīkāku informāciju par

to varat saņemt Ārlietu ministrijas konsulārajā departamentā Rīgā, Elizabetes ielā 57, tālrunis 7286815.

Lietuvas Republika

Ieceļojot Lietuvā, jāievēro, ka tur ir aizliegts no 1. aprīļa līdz 1. novembrim izmantot riepas ar radzēm. Ziemas sezonas laikā nav obligātas ziemas riepas. Uzlieme ar valsts pieņemto apzīmējumu uz transportlīdzekļa virsbūves ir obligāta. Lietuvā var tikt izmantotas automašīnas ar rūpnieciski tonētiem stikliem.

Lai pārvietotos ar transportlīdzekli pa Lietuvas ceļiem, jums nebūs jāmaksā ceļa nodoklis. Ņemot vērā to, ka bieži ir gadījumi, kas Latvijas iedzīvotājiem Lietuvā uzliek soda naudu par atļautā braukšanas ātruma pārsniegšanu, iepazīstināsim ar soda naudas apmēriem:

■ ja ātrums pārsniegts līdz 10 km — 20 līdz 30 liti;

■ ja ātrums pārsniegts 10 līdz 20 km — 50 līdz 100 liti;

■ ja ātrums pārsniegts 20 līdz 30 km — 150 līdz 300 liti;

■ ja ātrums pārsniegts 30 līdz 50 km — 300 līdz 500 liti;

■ ja ātrums pārsniegts virs 50 km — 1000 līdz 1500 liti.

Skaidrības labad jāpiemin, ka 1 lats ir aptuveni 7 liti.

Ja tiks konstatēts, ka esat sēdies pie stūres alkohola reibumā, ņemiet vērā sekojošo:

■ kad konstatēta viegla reibuma pakāpe 0,41 — 1,5 promiles, naudas sods 1000 līdz 1500 liti vai autovadītāja tiesību atņemšana no 1 līdz 1,5 gadiem;

Soda par viltus reeksporta
muitas procedūrām

Daugavpili reģistrētam uzņēmumam par muitas procedūru neievērošanu un nepatiesu informāciju saturošu dokumentu iesniegšanu VID Latgales reģionālās iestādes Muitas noteikumu pārkāpumu novēršanas daļa 2001. gada 13. februārī, noslēdzot izmeklēšanu, sastādīja administratīvo pārkāpumu protokolu.

Minētais Daugavpils uzņēmums pēc importētās preces, t.i., 20 320 kg griķu putraimu, novieto-

šanas muitas noliktavā veica viltus reeksporta (no ārzemēm ievestu preču izvešana uz kādu citu valsti) muitas procedūru.

Administratīvajā lietā pieņemts lēmums — uzlikts naudas sods Ls 1000 apmērā, kā arī aprēķināts muitas parāds Ls 5476,23 apmērā. Abas šīs summas uzņēmumam būs jānomaksā valstij likumā noteiktajā kārtībā.

G.Kraukle

POLICIJAS ZIŅAS

Nelikumīga
tirdzniecība

12. februārī Līvānos, Rīgas ielā 96 tirdzniecību neatļautā vietā veica Aleksandrs L.

13. februārī Līvānos, Rīgas ielā 37 Valentīna T. nelikumīgi tirgoja alkoholiskos dzērienus.

16. februārī nelikumīgi tirgoja alkoholiskos dzērienus līvāniete Valentīna S. no Rīgas ielas 134.

17. februārī Silajāņu pagasta Rozalīnā Zinaida G. arī nelikumīgi tirgoja alkoholiskos dzērienus. Bez tam konstatēts, ka viņa alkoholu pārdeva arī nepilngadīgām personām. Visos minētajos gadījumos sastādīti administratīvie protokoli.

Satiksnes negadījumi
uz rajona ceļiem

19. februārī ceļa Viļāni — Preiļi — Špoģi 53. kilometrā notika sadursme starp automašīnu ZAZ 968, kuru vadīja Staņislavs M., un BMW 318, kuru vadīja Vjačelavs V. Bojātas automašīnas. Satiksnes negadījumā cieta arī divi pasažieri, kuri tika nogādāti Preiļu slimnīcā. Sastādīts administratīvais protokols.

21. februārī Aglonā, Jaudzemu ielā 2a automašīnas Audi 100 vadītājs Ivans Ž. neievēroja drošu distanci un ietriecās automašīnā UAZ 452D. Negadījuma rezultātā bojāta automašīna Audi, cilvēki nav cietuši. Sastādīts administratīvais protokols.

21. februārī ceļa Viļāni — Preiļi — Špoģi 50. kilometrā automašīnas VW Santana vadītājs Vasīlijs G. netika galā ar sava transportlīdzekļa vadību un no-

brauca no ceļa. Sastādīts administratīvais protokols.

Nelikumīga zivju
ķeršana

16. februārī Cirišu hidroelektrostacijas ūdenskrātuvā Ludis S. nelikumīgi ķēra zivis. Zvejā tika izmantotas ūdas. Sastādīts administratīvais protokols.

Nozagti elektrības vadi

9. februārī tika konstatēts, ka Silajāņu pagasta Antānos 1,7 kilometru garumā nelikumīgi demontēti alumīnija vadi. Nodarīts zaudējums aptuveni pusotra tūkstoša latu apmērā. Ierosināta krimināllieta.

Huligāni un
skandālisti

15. februārī Preiļos, Daugavpils ielā 74 Juris E. izdarīja huligāniskas darbības pret S.I. Sastādīts administratīvais protokols.

15. februārī Līvānos uz Rīgas ielas Aleksandrs J. un Andrejs M. izdarīja huligāniskas darbības pret A.K. Ierosināta krimināllieta.

19. februārī Preiļos, Saltupes ielā 3 Pāvels J. sarīkoja ģimenes skandālu. Sastādīts administratīvais protokols.

20. februārī Preiļu pagasta Vainodas Leonards S. izdarīja huligāniskas darbības pret P.T. Izteikts oficiāls brīdinājums.

20. februārī Līvānos pie dzelzceļa tilta nepilngadīgais Dmitrijs Š. izdarīja huligāniskas darbības pret nepilngadīgo A.O. Vecākiem, sastādīts administratīvais protokols.

Preiļu rajona policijas
pārvaldes informācija

Policija pastiprinās
profilaksi

Preiļu rajona policijas pārvaldes iecirkņu inspektor grupas turpmāk visa rajona teritorijā apmeklēs kultūras pasākumus, diskotēkas, deju vakarus. Šādā veidā tiks nodrošināta sabiedriskā kārtība un veikts profilaktiskais darbs likumpārkāpumu novēršanā.

Kā «Novadniekam» pastāstīja Preiļu rajona policijas pārvaldes priekšnieka vietnieks, kārtības policijas priekšnieks Aleksandrs Bogdanovs, pēdējā laikā strauji palielinājies nepilngadīgo jauniešu skaits, kuri sarīkojumos atrodas alkohola reibumā. Policijas darbiniekiem reidu laikā līdzīgs būs portatīvā ierīce alkohola reibuma noteikšanai.

17. februārī, veicot profilak-

tiskos pasākumus, Preiļu policijas iecirknī tika sastādīti seši administratīvie protokoli par atrašanos sabiedriskā vietā tādā alkohola reibuma stāvoklī, kas aizskar cilvēka cieņu. Iereibušo vidū bija arī vairāki nepilngadīgi jaunieši, informēja A. Bogdanovs. Vēl tika sastādīti četri administratīvie protokoli vecākiem par bērnu audzināšanas un izglītošanas pienākumu nepildīšanu, viens administratīvais protokols par nelikumīgu alkohola tirdzniecību. Bez tam tika konstatēts, ka alkoholiskos dzērienus pārdod nepilngadīgām personām.

Preiļu rajona policijas darbinieki turpinās reidus un aicina uz sadarbību gan jauniešu vecākus, gan pašvaldību vadītājus un vispārīgā izglītājošo skolu pedagogus.

L.Kirillova

PREIĻU RAJONA TIESĀ

Cietsirdīgie varmākas

Preiļu rajona tiesa izskatījusi 1975. gadā dzimušās Intas Balckares-Kalniņas un tajā pašā gadā dzimušā Raita Senkāna krimināllietu.

Intai Balckarei-Kalniņai ir divas meitas, dzimušas 1994. un 1996. gadā. Pēc bērnu tēva nāves Inta uzsāka faktisku kopdzīvi ar Raiti Senkānu Stabulnieku pagasta «Krištosos». Abi mazgadīgie bērni arī dzīvoja turpat un bija materiāli atkarīgi no abiem tiesājāmjiem.

Tiesa noskaidroja, ka no 2000. gada 16. marta līdz 14. aprīlim Inta un Raitis cietsirdīgi un vardarbīgi izturējušies pret abām meitenēm, nodarot viņām fiziskas ciešanas. Meitenes tika sistas ar dažādiem priekšmetiem pa ķermeni, viņas tika pērtas un spārdītas. Piemēram, 9. aprīlī māte ar gumijas šļūtenes gabalu bija situsi savām meitenēm pa muguru, lamāja bērnus, lika ilgi tupēt uz ceļiem. Meitenes sīta ar dūri, pēra ar rīksti, plēsa aiz matiem. Tiesa

konstatējusi konkrētus datumus, kad abi pieaugušie tā rīkojušies ar bērniem — 16. martā, 7., 11., 12., 13. un 14. aprīlī.

Kā paskaidroja abi cietsirdīgie varmākas, bērni sīti tāpēc, ka esot runājušies pretī un neklausījuši. Un vēl meitenes esot «audzinātas», jo regulāri izdarījušas savas dabiskās vajadzības biksēs. Arī vecāki meitenei tiesā apliecināja, ka abas ar māsu regulāri sistas.

Preiļu slimnīcas ārsti Anatolijs Ruskulis un Irēna Petrāne tiesā apliecināja, ka bērni bijuši vienos zilumos, konstatēti asinsizplūdumi un sasitumi, viena zoba lūzums un galvas smadzeņu satricinājums. Arī psiholoģe no Krāslavas bērnu sociālās rehabilitācijas centra «Mūsmājas» paskaidroja, ka meitenēm nodarīts liels psihisks kaitējums.

Pēc Krimināllikuma 174. panta Inta Balckarei-Kalniņa un Raitis Senkāns sodīti ar brīvības atņemšanu uz diviem gadiem. Sods noteikts nosacīti ar pārbaudes laiku uz diviem gadiem. Intai Balckarei-

Kalniņai atņemtas mātes tiesības. Meitenes dzīvo pie vecvecākiem, kas iecelti par viņu aizbildņiem.

Sodīts «uzmanīgais»
tētis

Tiesā izskatīta 1970. gadā dzimušā Līvānu novada «Jauju» iedzīvotāja Viktora Martinova lieta.

2000. gada 26. jūlija pēcpudienā Viktors Martinovs alkohola reibumā atnāca uz savas bijušās sievas I.C. dzīvokli. Gājiena iemesls — gribējis aiziet pastaigāties ar savu 1997. gadā dzimušo dēlienu Nikitu. Mājās bijuši arī Irinas nepilngadīgie dēli Igors un Staņislavs. Sakarā ar to, ka mātes nav bijis mājās, Igors nav atļāvis vest brāli projām. Tā izcēlies strīds, kura laikā Viktors Martinovs iesīstis Igoram pa seju ar dūri, tad saķēris aiz kakla un sācis žņaupt.

Pēc Latvijas KL 130. panta 1. daļas Viktors Martinovs sodīts ar piespiedu darbiem uz 100 stundām.

Pēc Preiļu rajona tiesas
materiāliem

1942. gads. T kreklīņš. ASV

KONKURSS, VESELĪBA

1942. gadā ASV jūras flotē tika izdota instrukcija, ka jūrniekiem zem virskrekla jāvalkā balts kokvilnas kreklīņš T burta formā, ar īsām piedurknēm. Jūrnieki tūdaļ pat to nodēvēja par T kreklīņu (T-shirts) un tā iecienija, ka sāka nēsāt virskrekla vietā — galvenokārt, protams, tādēļ, ka tajā tērpts muskuļots augums

stipri ietekmēja vājo dzimumu. Kara beigās parādījās T kreklīni ar karaspēka daļu numuriem — šie pirmie uzraksti bija pirmsākums visiem tagadējiem kreklīņu uzrakstiem. Bet 1950. gadā, kad uz ekrāna baltos kreklīņos parādījās Marlons Brando un Džeimss Dīns, T kreklīņus sāka vilkt visi jaunieši.

Jauno matemātiķu konkurss

Cauri šī gada ziemas divainībām — saliem, atkušņiem un vējiem pie jums steidzas 2. kārtas laureātu saraksts, iepriekšējās kārtas uzdevumu atrisinājumi, un nākamās kārtas uzdevumi. To atrisinājumi sūtāmi uz adresi: **JMK, Rudzātu vidusskolā, Preiļu raj., LV-5328 vai LU, NMS, JMK Raiņa bulvāri 19, LV-1050.**

Neaizmirstiet norādīt savu vārdu, uzvārdu, skolu un klasi, kurā mācāties.

Atrisinājumus gaidīsim līdz 19. marta 1. zīm. (pasta zīmogs).

2000./2001. m. g.

2. kārtas laureāti

1. vieta: Kristīne Didiča (Daugavpils Krievu ģimnāzija).

2. vieta: Kristīne Vasiljeva (Ludzas 2. vsk.), Sarmīte Lele (Vītolu psk.), Madara Rudzāte (Rudzātu vsk.).

3. vieta: Jolanta Linuža, Judīte Strode, Linda Linuža (Vītolu psk.), Juris Lapiduss (Ludzas pils. ģimnāzija), Ilja Bočarinovs (Rēzeknes 2. vsk.).

Atzinība: Dainis Rumjancevs (Daugavpils 12. vsk.), Marina Timošenko (Preiļu 1. psk.), Mārtiņš Sprīngis (Rudzātu vsk.), Anete Raslava (Siguldas Valsts ģimn.), Olga Andrejeva (Kārsavas 2. vsk.), Dace Sorokina (Vītolu psk.), Dainis un Gunta Romāni (Ludzas pils. ģimn.), Kokneses vsk. pulciņš «Sigma».

3. kārtas uzdevumu atrisinājumi

1. Jā, visi zvēriņi var aiziet ciemos pie Vardes. Vispirms Lācis aiziet pie Pūces, tad abi kopā viņi iegriežas pie Zaķīša, tad visi trīs iet pie Eža un visbeidzot dodas pie Vardītes.

2. Skat. 1. zīm.

3. Ievērosim, ka $2^{35} = (2^5)^7 = 32^7$; $3^{28} = (3^4)^7 = 81^7$; $4^{21} = (4^3)^7 = 64^7$; $5^{14} = (5^2)^7 = 25^7$.

Tā kā $25 < 32 < 64 < 81$, tad arī $5^{14} < 2^{35} < 4^{21} < 3^{28}$.

4. Sadalām kvadrātu četros mazākos kvadrātiņos (skat. 2. zīm.). Ja meļu skaits ir 9 un vairāk, tad vismaz vienā kvadrātiņā būs ne mazāk par trim meļiem un, mēģinot ievietot rūķīšus saskaņā ar uzdevuma nosacījumiem, diezgan

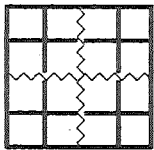

2. zīm.

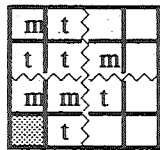

3. zīm.

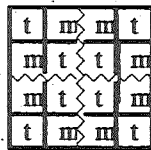

4. zīm.

ātri nonākam pie pretrunas. Ja meļu skaits būs 7 un mazāk, tad taisnību sakošie rūķīši būs vismaz $16 - 7 = 9$, tātad šoreiz būs vismaz viens mazais kvadrātiņš, kurā taisnību sakošo rūķīšu skaits būs vismaz trīs. Mēģinot izvietot rūķīšus, redzam, ka vismaz vienā rūtiņā (skat. 3. zīm.) vajag gan meli, gan taisnību runājošo rūķīti, tātad atkal nonākam pie pretrunas. Tas, ka var būt 8 meļi, ir redzams 4. zīmējumā.

5. Tā kā klasē ir 30 skolēni, 12 no tiem ir zēni, tad meitenes ir 18. Vispirms aprēķināsim, cik veidos var sadalīt Salatēta un Prinča lomas: Salatētis var būt jebkurš no 12 zēniem, tad Princis var būt jebkurš no atlikušajiem 11 zēniem — pavisam ir $12 \cdot 11 = 132$ veidi. Līdzīgi noskaidrojam, cik veidos var sadalīt Ļaunās pamātes un Sniegbaltītes lomas: $18 \cdot 17 = 306$ dažādos veidos. Tātad šīs četras lomas var sadalīt $132 \cdot 306 = 40392$ veidos. Tātad jāaprēķina, cik dažādos veidos starp atlikušajiem 26 skolēniem var sadalīt 7 rūķīšu lomas (uzskatīsim, ka visi rūķīši ir «vienādi»): $(26 \cdot 25 \cdot 24 \cdot 23 \cdot 22 \cdot 21 \cdot 20) : (1 \cdot 2 \cdot 3 \cdot 4 \cdot 6 \cdot 7) = 657800$ veidi. Tātad visas lomas

skolēni var sadalīt $40392 \cdot 657800 = 26569857600$ veidos.

4. kārtas uzdevumi

1. 5. zīmējumā dotajā kvadrātā katrā tukšajā rūtiņā ierakstīt vienu veselu skaitli, kas nav mazāks par 1 un nav lielāks par 10 tā, lai norādītās darbības gan pa horizontālēm, gan pa vertikālēm būs pareizas!

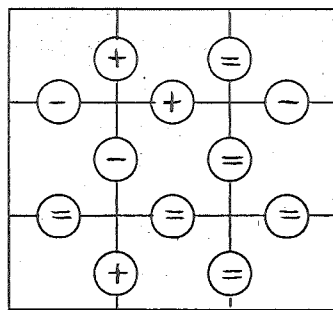

5. zīm.

2. Mauglis palūdza saviem draugiem — pērtiķiem — atnest viņam riekstus. Pērtiķi savāca katrs vienādu skaitu riekstu un nes tos Mauglim. Ceļā pērtiķi satrīdējās un katrs pērtiķis citam meta ar vienu riekstu. Rezultātā Mauglis dabūja tikai 33 riekstus. Cik riekstus savāca katrs pērtiķis

pirms ķīviņa (pie tam pērtiķis nevar panest vairāk nekā 20 riekstus)?

3. Debesskrāpim ir 100 stāvi. Tajā darbojas divi lifti: ar vienu liftu var uzbraukt tieši četrus stāvus augstāk, ar otru — nobraukt tieši 2 stāvus zemāk. Neviens lifts nevar uzbraukt augstāk par simto stāvu un nobraukt zemāk par pirmo stāvu. Abus liftus var lietot vairākas reizes pēc kārtas un katru liftu var izsaukt uz jebkuru stāvu. Jānītis sākumā atrodas pirmajā stāvā. Vai, izmantojot abus liftus pēc nepieciešamības daudz reižu, Jānītis var nokļūt a) 17. stāvā; b) 27. stāvā; c) 99. stāvā; d) 100. stāvā; e) 50. stāvā? Ja to var izdarīt, paskaidrojiet, kā Jānītis jārikojas!

4. Vai var uzzīmēt trijstūri, kuru var sadalīt 13 vienādos trijstūros?

5. Anniņa un Pēterītis piedalījās divās loterijās — ZOROLOTO un LOTOMORO. Loterijā ZOROLOTO pavisam ir izdotas 1000000 biļetes, no kurām pilnas lozes ir 200 biļetes; loterijā LOTOMORO pavisam izdotas 2000000 biļetes, no kurām laimīgas ir 500. Anniņa nopirka 2 biļetes ZOROLOTO un 3 biļetes LOTOMORO, bet Pēterītis nopirka 3 biļetes ZOROLOTO un 2 biļetes LOTOMORO. Kuram bērnam ir lielākas izredzes kaut ko vinnēt?

Veiksmīgu risināšanu!

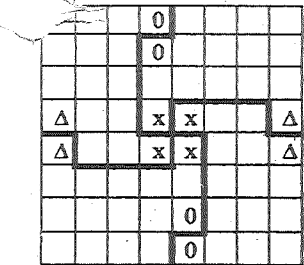

1. zīm.

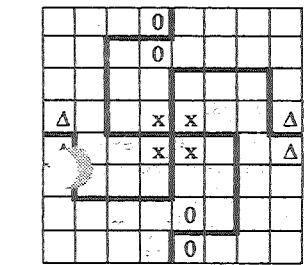

Krustvārdu mikla

Horizontāli: 1. Au. 6. Datelplūme. 9. Zīme ar preces nosaukumu, cenu... 10. Sari. 11. Vīrieša vārds jūnijā. 12. Vins. 13. Pb. 14. Deja. 15. Atdauza. 16. Kanādas galvaspilsēta. 19. Pārtikas produkts. 22. Galvas daļa (dsk.). 24. Grezna vasarnīca. 25. Nevajadzīga, nelietderīga. 26. Apdzīvota vieta Cēsu rajonā. 29. Plāni portfelī bez rokura. 31. Šaurs gaismas kūlis (dsk.). 33. Mākslas darba uzmetums. 34. Dabiska ūdenstilpe. 36. Ūdens iemītnieces. 38. Ozolu dzimtas koks. 39. Baleta «Gulbju ezers» varone. 40. Zosveidīgā. 41. Gruzijas galvaspilsēta. 42. Apgaismošanas ķermeņi. 43. Islandes apgabals.

Vertikāli: 1. Skaņu signāls. 2. Valsts Eiropā. 3. Polijas parlaments. 4. Kalna visaugstākā daļa. 5. Priekšmeti, kas izgatavoti no māla. 6. ASV kosmonauts; arī 19. ASV prezidents. 7. Cūknātru dzimtas lakstaugs. 8. Vīrieša vārds janvārī. 17. Folkloras sacerējums. 18. Dāvana. 20. Atstāt telpu (ejot). 21. Nevienā vietā. 23. Pašreiz; laika apstākļa vārds. 27. Silts laiks ziemā. 28. Jūrnieka profesija. 30. Daudzgadīgs astru dzimtas lakstaugs ar rūgtu piensulu. 32. Valēja vai atverama sprauga. 34. Plašs dzejas darbs par tautas varoņiem. 35. Publiska demonstrēšana un vērtēšana. 36. Garausis. 37. Skāvienis (vsk.).

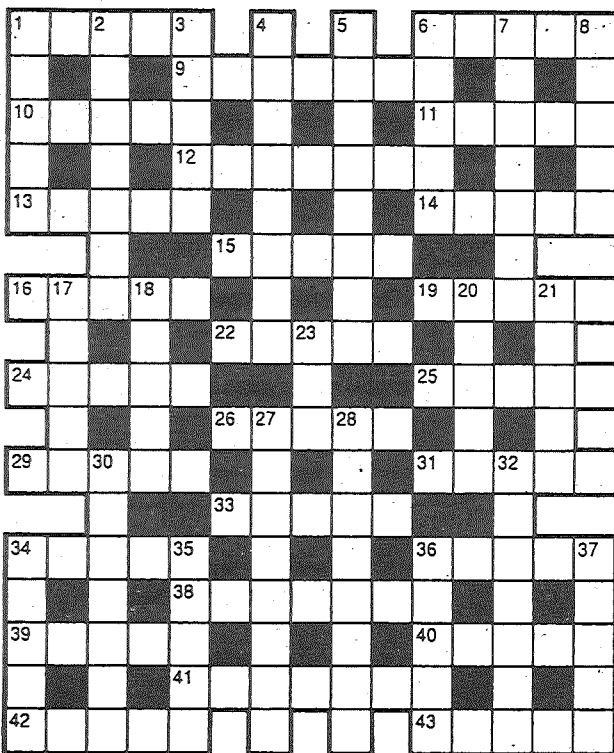

Sastādīja Vilma Dumpe (Preiļos)

Atbildes: Horizontāli: 1. Zelts. 6. Humra. 9. Eitēte. 10. Astri. 11. Ingus. 12. Muskats. 13. Svins. 14. Steps. 15. Ezers. 16. Olava. 19. Piens. 22. Sejas. 24. Villa. 25. Lēka. 26. Zaubē. 29. Māpes. 31. Stān. 33. Skice. Vertikāli: 1. Zvans. 2. Latvija. 3. Seims. 4. Virsotne. 5. Keramika. 6. Heiss. 7. Rūgtene. 8. Ansis. 17. Teika. 18. Velte. 20. Iziet. 21. Nekur. 23. Jau. 27. Aiksnis. 28. Bocmanis. 30. Pienene. 32. Atveres. 34. Eposs. 35. Skate. 36. Zāķis. 37. Skava.

NETRADICIONĀLĀ MEDICĪNA

Indiešu metode hipertoniņas ārstēšanai ar jodu

Divas reizes gadā — martā un septembrī — ar jodā samērcētu vati ieziež shēmā norādītās vietas. Pirmo reizi no 1. marta līdz 10. martam. 10 dienas pārtraukums. No 21. marta līdz 30. martam.

Otro reizi no 1. līdz 10. septembrim. 10 dienas pārtraukums. No 21. septembra līdz 30. septembrim.

Jodā samērcētu vati uztin uz kociņa un vakarā pirms gulētiešanas

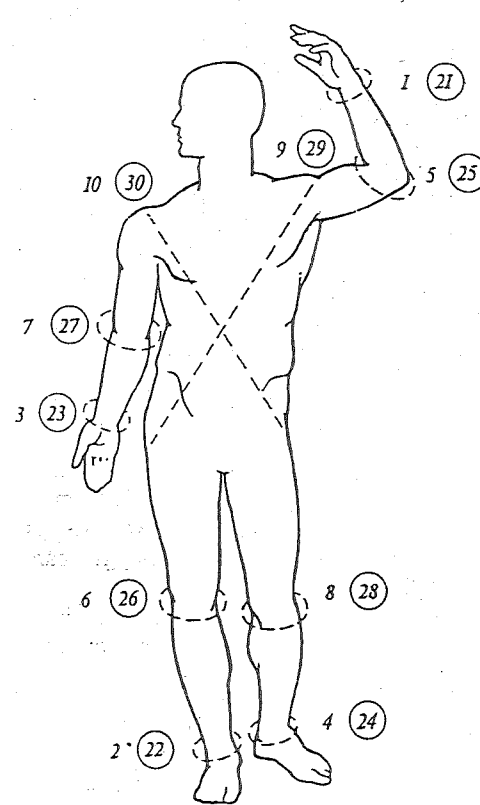

apvelk riņķi ap kreisās rokas delnas locītavu un tā dara 10 dienas, sekojot attēlā norādītajiem datumiem (katru vakaru iesmērē tikai vienu vietu). Pārtraukums 10 dienas. Tad turpina tādā pašā kārtībā (aplīšos datumi pēc 10 dienu pārtraukuma). Ar jodu novelk līniju pa muguru no pleca līdz gurnam (raustītā līnija), priekšpusē to nedara.

Šī procedūra labi palīdz saslimšanas sākumstadijā. Zāles lietot nedrīkst.

Iesaka «Novadnieka» ilggadējā lasītāja no Preiļiem A.P. izmantojot Z.Minedžjana krājumu «Netradicionālās ārstēšanas metodes».

Šonedēļ dzimšanas dienu svin
Preiļu pasta nodaļas pastniece
Ina Červonkova,
Stabulnieku pasta nodaļas pastnieks
Aņšims Seņkovs,
Silajāņu pasta nodaļas pastniece
Aļina Kancāne,
Gailišu pasta nodaļas pastniece
Janīna Soika.
«Novadnieks» sirsnīgi sveic jubilārus
un pateicas par laikraksta izplatīšanu.

Gadskārtas mainās, un gadu sakrājas
daudz,
Vasaras nozied, rudens sarmu sakrāj
jau matos.
Labi, ka sirds spēj sadalīt visu
uz pusēm —
Dažu rūpju asaru, prieku un pavasari.

Laikraksts «Novadnieks»
un pagastu padomes sveic
šīs nedēļas jubilārus:

55 gados Viktoriju Kondranicku 4. martā,
65 gados Valentīnu Jakoveli 27. februārī,
75 gados Kazimīru Vanagu 3. martā,
Kazimīru Lukaševiču 4. martā
AGLONAS PAGASTĀ;

75 gados Annu Anspoku 2. martā
AIZKALNES PAGASTĀ;

50 gados Stanislavu Ertu 1. martā,
65 gados Ladislavu Ertu 29. februārī,
75 gados Veroniku Broku 26. februārī,
80 gados Zinaīdu Brūderi 2. martā
GALĒNU PAGASTĀ;

50 gados Venerandu Strodi 1. martā,
50 gados Laimoni Minkovu 3. martā,
70 gados Mariju Bušu 2. martā,
79 gados Ignatu Lietuņnieku 3. martā,
92 gados Akulīnu Arhipovu 26. februārī
JERSIKAS PAGASTĀ;

50 gados Valliju Leoni 26. februārī,
50 gados Fjodoru Litvjakovu 2. martā,
80 gados Leonoru Matisāni 1. martā,
90 gados Helēnu Placinsku 28. februārī
PREIĻU PAGASTĀ;

65 gados Zinaīdu Pastari 27. februārī,
70 gados Eleonoru Leumani 28. februārī,
80 gados Jevdokiju Kitajevu 1. martā
RIEBIŅU PAGASTĀ;

55 gados Moniku Norkārklī 28. februārī,
65 gados Veroniku Kokinu, Albertu Glaudānu 4. martā,
70 gados Feoktistu Davidovu 1. martā,
82 gados Viktoriju Lazdāni 2. martā,
86 gados Bronislavu Lazdānu 2. martā
ROŽKALNU PAGASTĀ;

60 gados Liliju Stepanovu 26. februārī
ROŽUPES PAGASTĀ;

50 gados Bronislavu Šuki 4. martā,
70 gados Annu Lubāni 2. martā,
90 gados Jāni Slicu 4. martā
RUŠONAS PAGASTĀ;

65 gados Kazimīru Broku, 65 gados Zinaīdu Vjaksi 4. martā
SAUNAS PAGASTĀ;

70 gados Antonu Ūgāni 1. martā
STABULNIEKU PAGASTĀ;

70 gados Moniku Mālnieci 1. martā,
70 gados Fedotu Bortņikovu 2. martā,
73 gados Jāni Veiguru 29. februārī,
75 gados Fjodoru Lapkalnu 3. martā,
77 gados Juri Lujānu 3. martā,
83 gados Alekseju Černodubu 28. februārī
TURKU PAGASTĀ;

70 gados Antonu Patmalnieku 1. martā,
80 gados Antonu Spūli 26. februārī
UPMALAS PAGASTĀ;

70 gados Leontīnu Spūli 1. martā,
80 gados Nikolaju Berezņikovu 27. februārī
VĀRKAVAS PAGASTĀ;

61 gadā Irēnu Masteiko 26. februārī,
66 gados Pēteri Keirānu un Jāzepu Začu 26. februārī,
75 gados Miromīju Piskunovu 26. februārī
SILAJĀŅU PAGASTĀ;

Sveicam pilngadniekus:

Juri Vaivodu Preiļu, Arvidu Šņepstu Aizkalnes, Larisu Ksendzovu Riebiņu, Mareku Jančevski Rožupes, Viņu Zepu Rudzātu, Ritu Osmani, Vitu Osmani Rušonas, Lienī Laizāni, Jevģeniju Kamlovu Stabulnieku, Jevdokiju Slujevu Sutoru, Antonīnu Nečajevu Turku, Raivi Šmukstu Pelēču pagastā.

SLUDINĀJUMI, REKLĀMAS, LĪDZJŪTĪBAS

1. martā Preiļos, Daugavpils ielā 12 tiek atvērts jauns VEIKALS.

Pārdošanā:

- metināšanas aparāti amatieriem un profesionāļiem;
- liela izvēle elektrodiem, stieplēm un citiem piederumiem;
- jauni un mazlietoti Vācijā ražoti profesionāli betona maisītāji un to rezerves daļas;
- lēti zviedru armijas apģērbi un apavi.

Licencēta firma pērk un pārdod privatizācijas sertifikātus:

Preiļos, Raiņa bulv. 15, tālr. 23029 līdz plkst. 13, 23024 vakaros;
Līvānos, Stacijas ielā 1, tālr. 44228 dienā, 41221 vakaros.

Iepērkam cūkgaļu un liellopus.

Veicam kaušanas darbus.
Tālr. 9656377, kontakttel. 22972.

Pērkam aitas, piena teļus dzīvsvārā (0,60-0,70 Ls/kg), jaunlopus, liellopus.

Samaksa tūlītēja. Formējam subsidijas.
Tālr. 78364, 9137055, 9128032.

Iepērkam mājlopus gaļai.

Tālr. 32279.

No 2001. gada 1. marta SIA «M & MCO» Preiļu pag. Līčos samazina cenas gāzes balonu pārdošanai, apmaiņai un piegādei.

- Pārdošana uz vietas — Ls 7,70;
 - izsaukums ar piegādi pa pilsētu — Ls 8,50;
 - piegāde pa rajonu — Ls 8.
- Strādā bez brīvdienām visu diennakti.
Pasūtījumi un izziņas pa tālr. 23666.

SIA «Ošukalns» veikalā pārdod: KAMAZ rezerves daļas, metālapstrādes instrumentus, guļņus, ķīļsiksņas, blīvslēģus. Jēkabpīlī, Bebru ielā 104a. Tālr. 52 32388, 9124492.

Pērk cūkgaļu, aitas un teļa gaļu.

Augstas cenas.
Mob. tel. 9171235.

Iepērk lopus dzīvsvārā: govīs, cūkas, aitas un gaļu.

Apmaksa tūlītēja.
Tālr. 53 55743, 53 23621, 9199314.

SIA «Ranko» par augstām cenām iepērk mājlopus.

Noformē subsidijas.
Tālr. 42807, 46384, 44179, 9161121.

Z/s «Vidsētas» iepērk bulļus 1,10—1,20 Ls/kg, teļus 1—1,05 Ls/kg, govīs 0,90—1 Ls/kg.

Samaksa tūlītēja.
Tālr. 55645, 55649, 55796, 1-6563019.

Pārdod

Audi coupe, 2.0 i, 1985. g. Tālr. 9152187;
garāžu. Tālr. 9213466;
dzīvokli. Tālr. 22461;
nomāju malku. Tālr. 21972, 9 413486.

Dažādi

Pazaudēts mobilais telefons Preiļos pie «Malibu». Tālr. 50367.

SIA «SPECSTROI SERWISS»

pērk sīkbaļķus

(diam. 12-25 cm, priede, egļe).

Adrese: Līvāni, Celtnieciņas iela 2.

Apmaksa trīs bankas dienu laikā.

Izziņas pa tālr. 53 81740, 9 140768.

2. un 4. martā pārdos brūnus jaunputnus (5-6 mēn.), brūnas dējējvistas un gaiļus. Riebiņos 8.00, Silajānos 8.15, Rozalīnā 8.25, Borisovkā 8.35, Lomos 8.45, M. Trūpos 8.55, Siljūkalnā 9.15, Galēnos 9.30, Polkoronā 9.40, Stabulniekos 9.50, Pieniņos 10.05, Preiļos 10.20, Sutoros 11.00, Vanagos 11.20, Rožupē 11.30, Starēs 11.45, Upeniekos 12.00, Jēkabpīlī 12.10, Līvānos 12.25, Muceniekos 12.55, Rucēnos 13.15, Priekules 13.30, L. Pūpajos 13.40, Ančkinos 13.50, Vārkavā 14.00, Vecvārkavā 14.15, Rimicānos 14.30, Arendolē 14.45, Pelēcos 15.00, Nidermuizā 15.10, Raudaukā 15.25. Tālr. 21270, 9186065.



Viegļas, viegļas smilšu saujas
Tā kā balti sniegi snieg.
Sirdij darbā nogurušai
Nu ir smiltis jāaizmieg.

Izsakām dziļu līdzjūtību Ivanam Maksimovam, no SIEVAS uz mūžu atvadoties.

Preiļu 2. vidusskolas pedagogu kolektīvs

Latvijas Nacionālajā operā martā

2. martā plkst. 19.00 — Seviļas Bārdzīnis.

3. martā plkst. 19.00 — Seviļas Bārdzīnis.

4. martā plkst. 15.00 — Seviļas Bārdzīnis.

8. martā plkst. 19.00 — Gulbju ezers.

10. martā plkst. 19.00 — Lielās mūzikas balvas pasniegšanas ceremonija un koncerts.

11. martā plkst. 12.00 — Silfīda.

12. martā plkst. 19.00 — Kamermūzikas koncerts.

15. martā plkst. 19.00 — Romeo un Džuljeta.

16. martā plkst. 19.00 — Dons Žuans.

17. martā plkst. 12.00 — Pepija Garzeķe.

18. martā plkst. 19.00 — Čaikovskis.

19. martā plkst. 19.00 — Kamermūzikas koncerts.

22. martā plkst. 19.00 — Žizele.

23. martā plkst. 19.00 — Rīgas festivāla orķestra koncerts.

24. martā plkst. 19.00 — Dons Kihots.

25. martā plkst. 15.00 — Nabuko.

26. martā plkst. 19.00 — Kamermūzikas koncerts.

28. martā plkst. 19.00 — No Rozes un asinīm.

29. martā plkst. 19.00 — No Rozes un asinīm.

30. martā plkst. 19.00 — Burvju flauta.

31. martā plkst. 16.00 — Koncerts.

31. martā plkst. 19.00 — Burvju flauta.

Latvijas Nacionālā opera, Aspazijas bulvārī 3, Rīgā, LV-1050.

Biļešu kases darba laiks katru dienu no plkst. 10.00 līdz 19.00. Kases tālrunis 7225803, biļešu rezervēšana un grupu apmeklējumu pieteikšana pa tālr. 7225747, 7228496 vai tālr./faksu 7228240.

Izrādes laikā skatītāju zālē aizliegts fotografēt, filmēt un ierakstīt.

Lūdzam izslēgt mobilos telefonus un peidžerus.

«NOVADNIEKA» KALENDĀRS

Rajona izglītības pārvalde

- 1. martā rajona skolu sacensības «Drošie un veiklie» Preiļu 1. pamatskolā.
- 2. martā pulksten 9.30 olimpiāde politikas zinībās 11. un 12. klasēm Preiļu 2. vidusskolā.
- 6. martā pulksten 10.00 olimpiāde angļu valodā (mutvārdi) 8. klasēm Preiļu 2. vidusskolā. Piedalīšanās valsts angļu valodas olimpiādē Rīgā.
- 7. martā minibasketbola sacensības Preiļu 1. pamatskolā.

Rajona bērnu un jauniešu centrs

- 1. martā pulksten 10.00 rajona mazpulku vadītāju seminārs. Pulksten 17.00

vizuālās mākslas un papīrdarba pulciņu audzēkņu vecāku sapulce.

- 2. un 3. martā teātra sporta kursu otrā cikla nodarbība «Lekšējā režija» (pedagogs Juris Rijnieks).

- 4. martā piedalīšanās aerobikas grupu konkursā «Kustību visiem» Daugavpīlī.

- 5. martā piedalīšanās skatuves runas konkursa «Zvirbulis — 2001» otrajā kārtā Rīgā.

- 6. martā pulksten 10.00 seminārs pulciņu skolotājiem «Interesu izglītības programmas».

Kinoteātris «Ezerzeme» Preiļos

- 1. martā pulksten 18.00 un 20.00 trilleris «Sestā diena».

- 2., 4. un 5. martā pulksten 18.00 un 20.00, kā arī 6. martā pulksten 20.00 ASV piedzīvojumu filma «Augstuma robeža».

Pelēču kultūras nams

- 3. martā pulksten 22.00 diskotēka «...un pašam patīk».

Jersikas kultūras nams

- 3. martā pulksten 21.00 «Džinsu diskotēka». Spēlē «Efekts».

Stabulnieku pagasts

- No 26. februāra līdz 2. martam Tautas lietišķās mākslas studijas «Dubna» tekstilmākslas un Leontīna Cīruļa keramikas ceļojošā izstāde.

Informāciju sagatavoja L.Rancāne