

NOVADNIEKS

SESTDIEN,
1991. gada 22. jūnijā

PREIĻU RAJONA LAIKRAKSTS

Nr. 57 — 58
(6216 — 6217)

Cena: abonentiem 22 kap., mazumtirdzniecībā 30 kap.

KĀRLIS SKALBE

Līgo!

Līga — nav ne dziesmu, ne puķu, ne saules dieviete.

Līgol — ir ne tikai gaišs gavilņu sauciens, kuru svieda no kalna uz kalnu, kurš apviņa ziedošos ežmaļus, drūvas un plavas, vartu palodas un Jāņu bikeri.

Līgol — ir garīgi pamodušas tautas priekā kļiedziens. Tapat kā cilvēks jaunībā reiz atmostas uz apzinīgu dzīvi un sak savam acim aplūkot pasauli, no sava pusapziņas stāvokļa reiz atmostas katra tauta. Šai atmodas brīdī tā izruna kādu vārdu, kas karstāk iedzina viņas asinis. Mūsu tauta ir pirmoreiz atgūta šīs Jāņu nakts — Jāņu nakts, ir izplūcis un uzriedējis tautas dvēseles papurdes zieds, jo Jāņu dziesmas atveras tautas dziļākā reliģiskā uzskati. Ticību mums maciņa vaci. Bet nevienai tautai nepietiek ar to, kas viņas iemācās un ko viņai iemāca. Tauta, ja viņa ir dzīvības spējīga, pati dzīvo savu gara dzīvi un pati dod sev atbildi uz visiem dziļākiem jautājumiem. Tas bija Jāņos, vasaras vidū. Ziedošā daba jautāja ar tukstoš puķu acīm, un tauta atbildēja ar gavilējošu līgol — šai vārda izskan priecīga dzīves atzišana; Jāņu dziesmas — gaiša dabas dievināšana. Līgol — ir pirmais tautas pašapziņas kļiedziens. Jāņu dziesmas to nesa no kalna uz kalnu, no sētas uz sētu. Tad nebij vēl ne laikrakstu, ne biedrību. Tikai dziesmās izpaudās tautas kopapziņa, un Jāņu ugunis no kalna dzirkstīdamās, signalizēja, ka dzīvo latvieši, kuri vienādi jūt. Un, ja mēs atkal gribam iet šai gaišajā pirmatnējā tautas kopapziņa ārpus biedrībām, partijām, avizēm un viņu ķildām, tad mums vajaga Jāņus nolīgot tautas vidū, kāda mazā pelēkā sētiņā, kura līdz jumiem ieaugusi smaržīgos lupstajos un ziedošos krūmos, jo tikai tur sajūt dabas apreibošo tuvumu.

Līga — nav dieviete. Tas ir tikai upura sauciens. Bet, kad Jāņu nakts upurē — tas nav neviens cits kā dievišķais Jānītis. Viņā ir kaut kas no Potriņa un Dionisa.

Jānītis — gaišais priekā, mīlestības un drūvu dievs. Viņa vārda tukšo kairu trauku, viņa vārdā māsa saligo brālim sievu: viņš ņem melnu zirgu, apjāj rudzu lauku un izmin usnes, izmin zāles, lai aug tīra labības. Šī lauku apstaigāšana un apligošana — tā ir līdzīga dievkalpojuma, tā ir vārda pilnā ziņā lauku svētīšana. Kristīgā ticība aizgāja garām latvju reliģiskajai dabai izjūtai. Tauta pati sev darīja priecīgu dabas kultu, kur visi ir aicināti uz dievkalpojumu no mazākās puķītes ceļmalā līdz milzīm — ozolam. (...)

Visa Jāņu nakts ir priecīgs dievkalpojums. Tauta dzied vasaras nakts liturģiju, un mājas priesteri — samnicks un samniece — ozola vainagiem galvā, pieņem ziedošanu. Par ziedu der katrā vienkāršā puķē vai zālītē. Visa daba ir dievišķa. Visas zāles ir labas uz ziedokļa. (...)

Jānītis iet kā priekā herolds gar visiem vārtiem. (...) Viņš ir nebēdīgs bājars. Viņa dziesmām un ziediem apvītais brauciens iet pa visu zemi. Viņam ir tik daudz latviskas brānības. Viņš tren savus trakos, kumelus un nebēdā, ka kaut kur ceļā saūzēt tiēs un upē samirkst viņa svarku sudraba ieloki. Viņš ir tautas gara gaisais ķēniņš. (...)

Mūsu zeme ir brīva, un nekāda sveša vāra viņa jautrajām vasaras nakts braucienam nestāsies ceļā. Kāsiēt viņam ceļā Jāņu zāles, mielojiet ar alu un sieru, sanemiet un pavadiet ar dziesmām. Un lai no visiem kalniem atskan — līgol! — brīvas tautas gavilējoša sasaukšanās. Līgol, līgol!

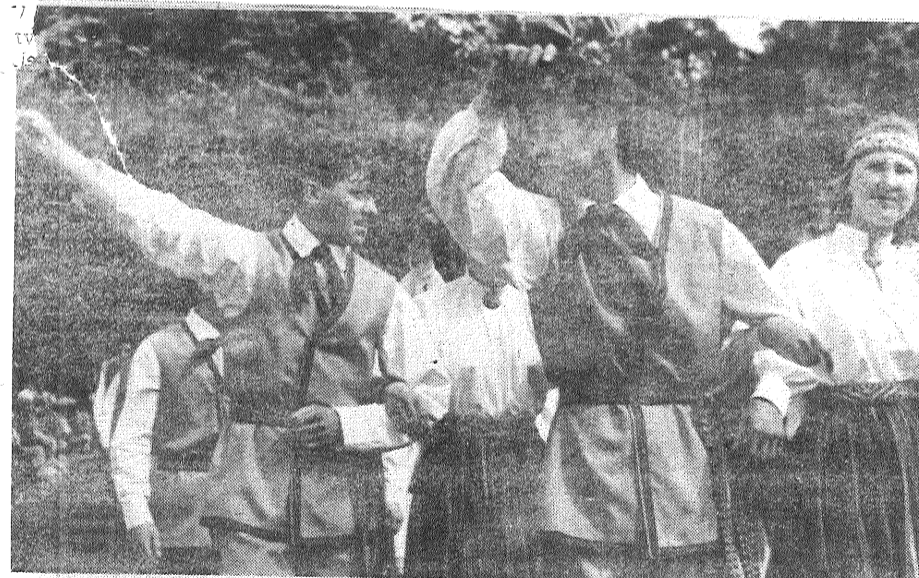

nezināmajiem

Rožkalnu pagastā vietējās gaimniecības sākumā cerējās, ka individuālo pieprasījumu būs maz, solījušās pieprasīt to, «kas paliks pāri», bet nu esot draudu priekšā, ka tādējādi palikšot bešā. Rožkalnos lielsaimniecību, piemāju zemes un zemnieku saimniecību pieprasījumi par 30—50 procentiem pārsniedz tās platības, kādas vispār ir pagastā. Rudzālos par strīda objektu kļuvis pat dzērveņu purvs: uz to pretendē kāds no bijušajiem meža īpašniekiem, mežniecība un Teiču dabas rezervāts. Rušonas pagastā, kurš jau agrāk izcēlās ar to, ka daudzi zemnieki pieprasīja zemi, izrādījies, ka tā daudzos gadījumos bijusi pseidoaktivitāte, — kāds paņēmis 40 hektārus lielu saimniecību, bet divos gados jaudājis apstrādāt tikai sešus. No jauna saņemti ap 1200 pieteikumiem. Saunas pagastam atsūtīti iesniegumi izdot izziņas par mantošanas tiesībām uz zemi, lai cilvēki ekvivalentus gabalus varētu saņemt citās republikas malās, kur sabūvējuši mājas un iedzīvojušies. Silajānos izplatījās baumas, ka tiks atņemta pensija tiem cilvēkiem, kuri pieprasījuši zemi. Stabulniekos esot pulka «tukšu» pieteikumu un būšot liels brīnums, ja to rakstītāji kļūs par zemniekiem. Turku pagastā lielsaimniecība pieprasījusi visu agrāko platību, savas pretēnijas uz zemi izteikuši dzelzceļš un ceļu daļa, kāds pilsonis no Kanādas, kura dzimtai piederējuši vismaz 100 hektāri, šot māju un iekopšot saim-

niecību. Saņemti trīs pieteikumi uz ezeriem. Upmalā (Vecvarkava) abas kopsaimniecības ir uz pilnīgas sadalīšanas sliekšņa. Līdzīgi ir arī citos pagastos. Ja saimniecība nespēj nodrošināt piecas tonnas lielus izslaukumus piena no govīm, kā to panāk zemnieku saimniecībās, tad tā ir vājā konkurents privatizācijai. Kā paskaidroja mūsu zonas kurators Elmārs Rutkis, ar 1996. gada tiks pārtrauktas jebkura veidā dotācijas, tātad varēs pastāvēt tikai tās saimniecības, kuras būs spējīgas maksāt algu saviem darbiniekiem. Reāli tas pašlāik ir tikai agrofirmā «Turība». Un tomēr. Zemes reforma tikai sākās, viss vēl priekšā, arī reglamentējošie likumi. Izdarīts svarīgs darbs: kļuvis zināms, cik cilvēku pasaulē vēl galīgi nav aizmirsuši savu novadu, veikts sāva veida sociologisks pētījums. Sie pirmie soli visu noliks savās vietās. Likumos paredzēta iespēja arī zemes īpašuma «pārvietošanai» uz citurieni, darba gaitā tiks atrisinātas citas problēmas. Galvenais, lai noskaidrotos, vai zemei ir isti saimnieki. Reforma vērstā uz to, lai dzīvībai un ražošanai tiktu atgrieztas arī tās platības, kas šajos gados aizaistas atmatās. Ja cilvēks vēlas strādāt, viņam nedrīkst likt šķēršļus. Galu galā «Ieko» vienmēr var pagūt atsavināt. Un lai skanīgā un gaišā Līgo nakts izzvana vislabākās cerības un apņemšanos!

A. RANCĀNS

Līgo vakara gaudas

Ir sena tradīcija — visu tumsu apjokot skanīgos pantos ar vēl skanīgāku un tālu izlozītu piedziedājumu «Līgo!» Tur nekā sliktā nav — lai laudis, kas padarījuši labu darbu, priecājas, ēd pašu sietu Jāņu sieru un dzer pašu brūvētu Jāņu alu. Lai, jo, kad būs izgulejušies, tos gaidīs vēl lielāki darbi. Bet mūsu rajonā vai apriņķī (riņķi apkārt), kā daži sauc, ir vietas, kur negribas ne ēst ne dzert, ne dziedāt, ne dejot, kur nevarībā ļautīni lej gaužas asaras! Jā, jā! Nemaz nebrīnīs, cients lasītāji!

Ļātd. Kirova kolhozā (vai šošajā akciju sabiedrībā «Druva») pašā centrā, neliekoties ne zinis, ka ciematnieki ceļ trauksmi, turpina degvielu un smērvielu noliktavas būvdarbus. Saimniecības vadībai, kā teiktis parunā, nospļauties no augsta koka, ko tur apakšā šļūpst zemnieki. Viņu argumenti par to, ka tādas noliktavas atrašanās pie dzīvojamā masīva ir pretrunā ar vides aizsardzības, ētiskajiem, sadzīves

un ugunsdrošības noteikumiem, vadību nespēj pārliecināt, cilvēki atrod vienīgo izeju tūr, ka kārtējo reizi ar sūdzībām dodas uz redakciju.

Asa cīņa norit rajona un Preiļu iestādēm par pilsētas atkritumu izgāztuves ierīkošanu Rušonas pagastā. Vieta, kas noskatīta šai izgāztuvei, ir netālu no mājas, kur dzīvo cilvēki (tiem piedāvā vietu pilsētā), uz zemes, ko pieprasījis bijušais īpašnieks, netālu no kapsētas. Tas, ka pret šo ietaisi parakstījušies daudzi vietējie zemnieki, ka pat vēra ņemamas dokumentācijas nav, — tas ieinteresētajām iestādēm nav vēra ņemams arguments. Ja nevarot ar labu, tad uz stūrgalvīgajiem sola iedarboties ar varas spēku.

Dziedi nu un priecājies, ka tev uzspiež ko neglītu! Vai nu jau esam tik tālu aizgājuši, ka varam nerēķināties ar cilvēku domām un vēlmēm, ka izgāztuves rikosim pie durvīm, zem māju logiem? Senāk, kā zina līgot Jāņubērni, tā tomēr neesot bijis. Nu ko, lai tad Jānis ņem ušņu duramo...

A. MEZMALIS



Uz tikšanos siena pļavā!

Agriāk vai vēlāk, bet tā lieta ies vajā! Jo šodien pilsētā daudzi cilvēki meklē darbu, bet vēl vairāk jaunsaimnieku un kolektīvo saimniecību meklē darba rokas. Tāpēc Preiļos — Tīrgus laukumā, organizējas pirmā darba birža.

Vēl samērā kūtri bija darba piedāvātāji (lai gan viņu bija vairāk nekā strādātgribētāju). Īpašu aktivitāti parādīja kolhozi «Nākotne», «Galēni», valsts saimniecības «Rudzāni» un «Aglona».

Tur tā lieta, ka jāpi klāt, bet bites līdz «ausim» ieaugušas nezālēs. Saproto situāciju un izjūtot darba roku deficītu, saimniecību vadītāji ļoti cerēja, ka noslēgs apbūvēti izdevīgus līgumus. Par izravēto biešu hektāru dažs labs vadītājs solīja norēķināties gan nauda, gan graudā, Patiešām jāpdomā, ja par vienu hektāru izravēšanu vēl var nopirkt puslonnu graudu (par valsts cenām)...

Klāt bija arī jaunsaimnieki. Vairāki vēlējas noligt tālcieņus siena laikā. Vēl citiem ir vajadzīgi amatnieki, kuri pro celtniecības darbus. Tīrgus agrāk bija arī tā vieta, kur varēja labu saimnieci nolūkot... Laikam tāpēc šoreiz tik daudz bija zinārkārigu vīru skatienu, bet mazāk līgumu slēdzēju!

So pasākumu organizēja Tautas frontes Preiļu nodaļa. Lai nošana būtu liksmāka, gādāja rajona kultūras nama pūtēju orķestris.

Turpmāk darba devēji un ņēmēji vares satikties darbā iekārtošanās biroja. Bet «pika stundās» tomēr sagaidāma tikšanās šajā pat Tīrgus laukumā. Tikai — drošāk, priekšā! Sātiet uz laukiem savus pusaudžus, kuriem pilsētas uzņēmumi apņēmīgi lieguši iespēju brīvlaikā piepelnīties!

A. VELDRE

Ainas no darba tīrgus fikšējis Jānis SILICKIS

ATGRIEZOTIES PIE PUBLICĒTA

Deputāti neesot ievēlājuši...

Mūsu laikraksta iepriekšējā numurā «Ziņās» bija ievietota informācija, ka Līvānu pilsētas Tautas deputātu padomes sesijā par padomes un valdes priekšsēdētāju ievēlēts A. Jelisejevs. Sajā sakarībā redakcija no līvāniešiem saņēmusi protestu, jo deputāti sesijas laikā neesot balsojuši.

Lai lasītājiem būtu skaidrs, par ko ir runa, nedaudz priekšvēstures. Minētās sesijas pir-

mā daļa par valdes priekšsēdētāju deputāti ar lielu balstu vaiākumu ievēlēja J. Znotiņu. Taču šis lēmums tika noprotestēts. Sesijas otrajā daļā, piedaloties republikas Augstākās Padomes pārstāvim, par padomes un valdes priekšsēdētāju kļuva A. Jelisejevs. Kā mūs informēja, nevis vēlēšanu ceļā, bet gan automātiski, proti — padomes priekšsēdētājam, ja viņš nav atteicies no šiem pienākumiem, jābūt arī valdes priekšsēdētājam.

Redakcija, protams, atvainojas par pieļauto neprecizitāti iepriekšējā informācijā un cer, ka līvānieši paši tiks skaidrībā par savas pilsētas vadību. Vienīgi nevajadzētu aizmirst — kašķšanās, ienaidnieku meklēšana nebūt netuvina reālai Latvijas neatkarībai. Un vēl būtu jādomā — kam tas ir izdevīgi?

V. LOSEVS.

ražošanas apvienības «Sīgrā» vecākais zinātniskais līdzstrādnieks

Komplekss zemnieka sētā

Ja gaisu uzsilda vismaz par četriem līdz sešiem grādiem pēc Celsija, tas kļūst sausāks un sienu spēj kaltēt arī lietainā laikā. Lielsaimniecībās uzbūvēts vairāk par simtu šķūņu, kur izmanto uzsildītu gaisu. Zemniekam bez tam jāzāvē arī graudi, kam siltais gais viss vajadzīgs praktiski jebkuros apstākļos. Ir priekšlikums izveidot kompleksu, kur gaisa uzsildīšanai izmanto ar malku kurināmu avotu un arī siltumniecu.

Sāds komplekss (zīmējumā) var strādāt vairākos variantos. Siltumniecā pirmo reizi izaudzē līdz jūnija sākumam, tad zemi pārklāj ar melno polietilēna plēvi. Saulainā dienā 75 kvadrātmetrus liela siltumnieca var sasildīt 16000 kubikmetrus gaisa par četriem grādiem. Ja samazina gaisa daudzumu, kas iet cauri siltumniecā, tā uzsildīšanas pakāpe pieaug. Papildus var izmantot siltuma mezglu. Var būt variants, ka siltumnieca darbu nepārtrauc, apšūda tikai siltuma mezglis, var pat nemaz nebūvēt siltumniecu.

Siltuma mezglā var uzstādīt Mehānicācijas institūta konstrukcijas ūdens katlu, piemērots ir arī Somijā ražotais ģenerators, ko kurina ar malku. Izmantojot TG tipa siltumģenerātoru, ar malku kurināmu siltuma avotu var izgatavot pēc inženiera Kikāna priekšlikuma. Var būvēt akmens krāvuma krāsnī, paplašinātā siltuma mezglā izveido augļu žāvētavu, pirti u. c. Tāpat ārstniecisko augu kaltētavu.

Nekādā gadījumā nebūvēsim šķūni bez darbu mehānicācijas. Ja greifera iekārta tiek uzstādīta no paša sākuma, tad šautu preti ventilatoram var izveidot kā aktīvās kalšanas zonu un citas šahtas nebūvēt — šādā gadījumā izkaltēto sienu pārvieto uz tālāko galu. Greifera šiczu ceļu pagarinot aiz šķūņa gala sie-

nas, zem celāja var iekārtot skābarības tranšeju vai stacionārās kušanas laukumu. Graudu kaltēšana un glabāšana bunkuros prasa daudz mazāk roku darba, salīdzinot ar to, ja to visu un pavevi uz dzirnavām veic no apcirknēm.

Ja saimniecība specializējas kartupeļu audzēšanā, pagrabs jāizvietot varētu vēdināt un atdzēsēt, tos varētu vēdināt un atdzēsēt, bet pavasari — iesildīt.

Nesim vērā Eiropas ziemeļu valstu fermeru atzinumu, ka labu sienu sagatavot ir grūtāk nekā labu skābarību, un iepļanosim vietu tranšejai.

Paskaidrojumi zīmējumam: 1. — šķūnis ar greiferi, 2. — pagrabs, 3. — kūts, 4. ventilators un gaisa sadales, 5. — siltumnieca, 6. — siltuma mezglis, 7. — vēdināmie bunkuri graudiem, 8. — graudu pirmapstrāde un maltuve.

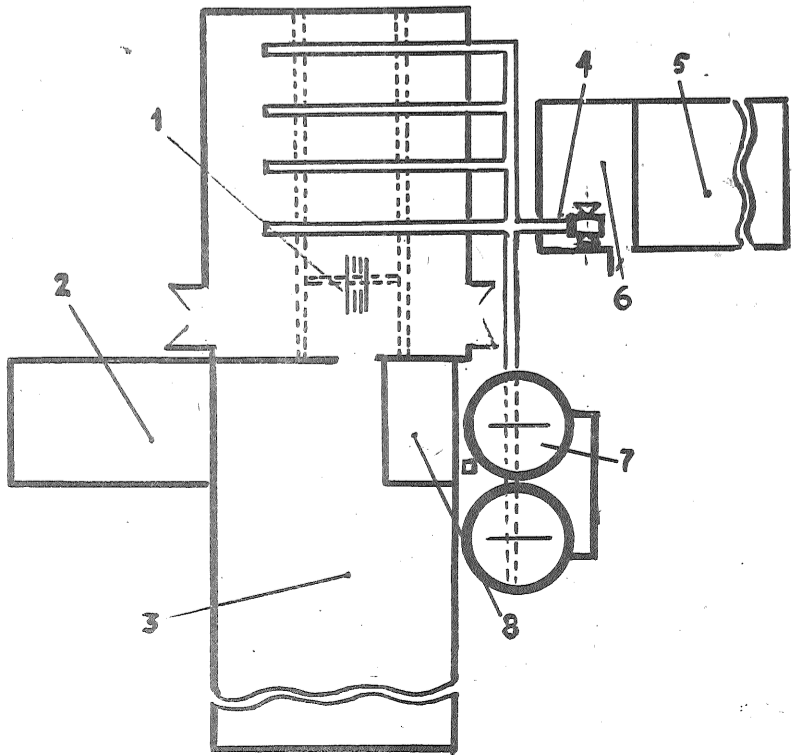

Astrologa viedoklis

Ja gribat - ticiet,
negribat - neticiet

■ KPFSR prezidenta vēlēšanu priekšvakarā RIA korespondents devās pie pazīstamā padomju astrologa Pāvela Globas. Piedāvājam saīsinātu intervijas izklāstu.

Jautājums. Ko jūs varat teikt par vēlēšanu dienu?

Atbilde. 12. jūnijs ir viena no vissmagākajām dienām. Rīta pusē būs 29. mēness diena, ko sauc par sāšana dienu. Tālab izteikts pat brīdinājums šādās dienās vairīties no tautas pulcēšanās un kolektīviem pasākumiem, nekādā ziņā nepieņemt likumus un atturēties no svarīgu valstisku lēmumu pieņemšanas. Bet tagad kā par spīti tieši šādā dienā izsludinātas vēlēšanas.

Jautājums. Un ko saka planētas?

Atbilde. Arī planētu izvietojums rāda, ka vēlēšanas izsludinātas ļoti neveiksmīgā dienā. Jupiters un Saturns, kas regulē atsevišķas personas un sabiedrības savstarpējās attiecības, atrodas opozīcijā. Pie tam Saturns - ūdensvīra zīmē, kas atbilst Krievijai, bet Jupiters, kas pārvalda sociumu, autoritāti un varu, ir saistījums ar asiņaino Marsu. Tas brīdina no eksplozīvas situācijas, kas - lai kurš arī nāktu pie varas - ir bīstama ar to, ka priekšplānā izvirzīsies militārpersonas. Te jaatceras arī Nostradama pareģojumi...

Jautājums. Jūs te domājat sešpadsmitā gadsimta franču astrologa pareģojumu? Runa bija par revolūciju Eiropas Austrumos, kas būs saistīta ar briesmīgiem sātaniskiem spēkiem un jaunās Bābeles izcelšanos. Taču Nostradams solīja, ka tas nevilksies ilgāk par 73 gadiem un 7 mēnešiem...

Atbilde. Jā, un Austrumu tauta pēc tam ilgi dziedēs savas brūces. Nostradama minētais termiņš beidzas prezidenta vēlēšanu dienā. Tas rāda, ka sabruks pašreizējā Savienības struktūra un radīsies jauna. Diemžēl neveiksmīgā vēlēšanu diena un planētu izvietojums rāda, ka vecais gan sabruks, bet jaunā dzimšanu pavadīs mokas un milzīgs posts.

Jautājums. Tomēr - kam zvaigznes pareģo uzvaru šajās vēlēšanās?

Atbilde. Iespējamie divi kandidāti ir Rižkovs un Jelcins. Es, tāpat kā visi, domāju, ka uzvarēs Jelcins. Taču, ja ticam zvaigznēm, tad Jelcinam nav gandrīz nekādu izredžu, turpretim Rižkova horoskops rāda krasu pagriezienu un atgriešanos pie kādreizējā statusa.

Bet Jelcina karjera šī gada novembrī - decembrī var beigties ar krahu. Ja viņš arī izcīnīs uzvaru, tā nebūs uz ilgu laiku. Tā būs Pirra uzvara.

Jautājums. Jūs gribat teikt, ka ar viņu kaut kas notiks?

Atbilde. Viņa politiķa karjera praktiski beigsies.

Jautājums. Vai viņš izdarīs kādu liktenīgu kļūdu?

Atbilde. Jā.

Jautājums. Bet kāds liktenis gaida pārējos kandidātus?

Atbilde. Bakainam ir lielas izredzes izvirzīties, tikai citā darbības laukā, kas varbūt būs tuvāks diplomātijai. Arī Makašovs sevi parādīs, ļoti dīvaini, bet viņš izvirzīsies kā viens no militārajiem līderiem. Viņu gaida liela karjera, tikai citā jomā. Tāpat kā Gromovu, kam es pareģoju lielu karjeru jau pirms trijiem gadiem.

Žirinovskis ir nākamais līderis. Droši vien pēc gada atkal būs vēlēšanas, un tad viņš nāks pie varas. Jāatgādina, ka viņš dzimis 25. aprīlī. Šajās dienās dzimuši daudzi politiskie avantūristi, kas savā dzīvē negaidīti izvirzījušies. Hitlers dzimis 20. aprīlī, Ļeņins, Robespjērs - 22. aprīlī, Kromvels - 25. aprīlī un Sadams Huseins - 27. aprīlī. Kā redzat, te ir vesela virkne. Es domāju, ka aiz visa tā var stāvēt vēl kāda persona - Ivans Polozkovs. Šāda alianse, šāda simbioze ir ļoti iespējama.

Jautājums. Vai tiešām mūs atkal negaida nekas labs?

Atbilde. Uzlabošanās nav gaidāma agrāk par trim gadiem. Paies vēl divi gadi. Un tikai pēc pieciem gadiem notiks reāla uzlabošanās.

Superspēle

Līdz mūsu rajonam ir atnākusi starptautiskā superspēle „Super Bank System”, kurā, aktīvi darbojoties, var kļūt par 76 tūkstošu rubļu īpašnieku 4-6 nedēļu laikā.

Spēlē var iesaistīties ikviens, kurš spēj ieguldīt 900 rubļus (300 - iegādātais biļetens, 300 - organizējošajai un kontrolējošajai firmai, 300 - biļetenā norādītajam adresātam). Daļbnieks saņem 4 biļetenus un katru par 300 rubļiem pārdod 4 personām (var arī ārpus Latvijas). Ieguldīto summu var atgūt ar uzviju nedēļas laikā. Četrus tālāko pirkšanas un pārdošanas operāciju rezultātā daļbnieka vārds nonāk pirmajā pozīcijā, kad jāsāk domāt par rēķina atvēršanu bankā. Var jau cerēt uz 76 000 rubļu, taču mazāka summa nav peļama.

Riskējiet bez bažām, jo spēle esot droša - starptautiska un nākot no ārzemēm.

Jānis Pūcītis,
aktīvs daļbnieks un arī jau ieguvējs

Pilsētniek, atrodi
savu zemnieku!

Jaunā zemnieka vēstule
savam paziņam pilsētā

Mīļais brāli! Bērniņas draugs!

Varbūt - pat svešinieki!

Es zinu tev Rīgā klājas grūti. Man šeit, laukos, savā zemnieka sētā - vēl grūtāk. Bet ir joma, kur mans stāvoklis drošāks, nekā Tavš. Es runāju par naudu, ko katrs pelnām. No tās Tu atlicini neballām dienām. Un es atlicinu jaunam arklam, šķūņa jumtam, jaunai tīršķirnes govij. Tas traktors, ko pirms gada pirku par 5000 rubļiem, tagad maksā jau 30 tūkstošus. Un tā tālāk, ko vēl pirku par tūkstošiem, tagad maksātu trijus. Tev Rīgā - otrādi. Ko krāji mašīnai, tā vairs nepietiek pat ledusskapim. Pēc gada viss Tavš krājums būs cigarešu paciņas vērts.

Brāli! Draugs!

Es esmu vienīgais, kas šobrīd spētu Tevi glābt. Tu vari ieguldīt naudu manā zemnieka saimniecībā. Pirkšu traktoru un pēc pieciem gadiem atdošu Tev tik lielu summu, lai Tu nebūtu zaudētājs. Pirkšu govī. Un pēc pieciem gadiem atdošu Tev tik, cik tad maksās govš. Un būs traktors, ar ko izaudzēt maizi. Un būs govš, kas ēdinās Tevi un mani. Tev būs saglabāta nauda. Un mēs abi būsīm glābuši Latvijas valsti.

Brāli! Bērniņas draugs!

Varbūt - svešinieki!

Tu, kam Daugavpili, Rīgā, Liepājā, Preiļos vai Livānos jauzu drūzmā klājas grūti. Mums ir jāpārvar neuzticība un jāspēj vienoties gaidāmajām grūtajām dienām.

Es aicinu - pilsētniek, atrodi savu zemnieku! Aicinu atrast iespējas, lai visus iedzīvotāju brīvos ietaupījumus jau šodien ieguldītu Latvijas zemnieku saimniecību atjaunošanā!

A. Berkis,
Latvijas Zemnieku savienības
priekšsēdētājs

Kura „groziņš” smagāks?

Cik smags ir mūsu patēriņa „groziņš” pēc cenu paaugstināšanas? Interesantas ziņas, pamatojoties uz speciālistu pētījumiem un atziniem, šajā sakarībā sniedz nedēļas laikraksts „Argumenti i fakti”.

Speciālistu iegūtie dati atļauj izdalīt trīs patērētāju pamattipus un izsekot viņu dzīves līmeņa dinamikai.

Pirmais tips - cilvēki ar ierobežotiem līdzekļiem. Viņi iegādājas vislētākās preces par valsts cenām un parasti spiesti ziedot daudz laika to sameklēšanai, ilgi stāvēt rindās.

Šo cilvēku patēriņa „groziņā” ir 37 nosaukumu pārtikas produkti un 73 veidu nepārtikas preces. Viņu dzīves līmenis ir tuvu iztikas minimumam, kurš šobrīd līdzinās 364 rubļiem mēnesī (pilsētniekiem).

Otrais tips - patērētāji ar vidējiem ienākumiem, kuri preces lielākoties pērk par valsts cenām, taču nepieciešamības gadījumā var atļauties izmantot arī tirgus un kooperatoru pakalpojumus. Komerceveikalu un „melnā tirgus” cenas viņiem ir pārāk augstas. Viņu „groziņā” - 46 veidu pārtikas produkti un 75 veidu nepārtikas preces. Pēc cenu paaugstināšanas šo cilvēku patēriņa „groziņa” vērtība pieaugs no 465 rubļiem līdz 1190 rubļiem mēnesī. Līdz cenu pacelšanai tas bija vismasveidīgākais patērētāju tips, ko vairs nevar teikt patlaban. Vairāk nekā 1000 rubļu liels ienākums mēnesī ir tikai nedaudziem. Tāpēc šī iedzīvotāju grupas daļa pēc dzīves līmeņa tuvojas nabadzības robežai.

Trešais tips - iedzīvotāju slānis ar augstiem ienākumiem. Šīs grupas cilvēki var atļauties pirt apģērbus komercveikalos, bet sarežģītu sadzīves tehniku, mēbeles un automobiļus - „melnajā tirgū” un pie spekulantiem, maksājot 3-5 reizes vairāk par valsts cenām. Viņu patēriņa „groziņā” - 50 nosaukumu produkti un 84 veidu nepārtikas preces. Tā vērtība šī gada maijā bija 3312 rubļu mēnesī, rēķinot uz vienu cilvēku (pēc cenu pacelšanas izdevumi palielinājušies par 46,8 procentiem).

Šīs iedzīvotāju grupas dzīves līmenis tuvojas vidējam patēriņa standartam Rietumvalstīs.

Speciālisti konstatējuši, ka pēdējā gada laikā pieaugusi dzīves līmeņa diferencēšanās. 1990. gada martā trešā tipa iedzīvotāju patēriņa „groziņa” vērtība iztikas minimumu pārsniedza 8 reizes, bet pēc gada - jau 14 reizes. Turklāt nav notikusi šī iedzīvotāju slāņa palielināšanās. Gluži otrādi - pieaudzis nabadzīgo skaits. Ņemot vērā reālos ienākumus uz vienu cilvēku, puse PSRS iedzīvotāju šobrīd atrodas uz nabadzības robežas vai zem tās.

Patēriņa tirgus analīze parādīja, ka 1991. gada aprīlī un maijā pēc cenu reformas preču pārdošana valsts tirdzniecībā samazinājusies vairāk nekā divas reizes. Saasinājusies konkurence starp valsts tirdzniecību un tirgus sektoru. Tāpēc maijā cenas kolhozu tirgū sarukušas par 7-8, jaunajā kooperācijā par 4-5, bet sadzīves tehnikas cenas „melnajā tirgū” par 7-10 procentiem.

RAIBAIS KALEIDOSKOPS

APŠMAUCA...

ASV atklāta liela finansu afēra, kuras rezultātā afēristam Timotijam Makjanti izdevās no kāda naiva miljonāra izmānīt Amerikas krāpšanas vēsturē vislielāko summu.

Pārsteidz ne tikai izkrāptās naudas apjoms, bet arī pati kombinācija, ar kuras palīdzību Makjanti „nopirka” miljonāru. Viņš tam iedeva Austrālijas valdības obligācijas par 2,6 miljoniem dolāru, kuras Austrālijā nekad nebija laistas apgrozībā. Par saņemto naudu Makjanti apsolīja klientam Lielbritānijā nopirkt prezervatīvus, pārdot tos Padomju Savienībai par „koka rubļiem” un par tiem sapirkt vistas, kuras, kā apgalvoja afērists, krieviem vienkārši neesot kur likt. Vistas savukārt viņš solīja pārdot Saūda Arābijā par naftu, kuras pārdošana ASV dotu 2,9 miljonus tīras peļņas. Šajā shēmā vienīgais vājais punkts izrādījās vistas, jo to Padomju Savienībā nav. Šim faktam uzmanību pievērsa miljonāra advokāti, kuri atšķirībā no klienta regulāri lasa avīzes. Kombinātoram izvirzīta apsūdzība 22 punktus un draud 100 gadu liels cietumsods.

LIKUMI VISIEM VIENĀDI

Netālu no Vindzoras karaliskās pils dežurējošais policists apturēja gaužām neievērojamu „ķeruru”, jo tai pie priekšējā stikla nebija pielīmēta caurlaide. Mašīna pēc kārtbnieka pavēles

apstājās. Viņš jau bija gatavs kārtīgi nostrošēt „mulķa sievišķi” pie stūres, kad apjēdza - mašīnu stūrē pati Anglijas karaliene Elizabete II. Karaliene atgriezās mājās bez pompoza eskorta un, būdama disciplinēta autovadītāja, uzreiz apstājās pēc varas pārstāvja pieprasījuma. Anglijā, kā zināms, likumi visiem ir vienādi...

PAVĒLĒTS : VISU IZTĒRĒT

Dānijā, kā izrādās, par taupīgumu var sodīt un pat ielikt cietumā. Uz 8 mēnešiem, piemēram, cietumā iesēdināts bezdarbnieks Larss Lauridsens. Saņemot ik mēnesi tikai 2800 kronu lielu bezdarbnieka pabalstu, viņš četros ar pus gados bija iemānījies sakrāt 83 000 kronu. Aizdomas, ka Larss krāpjas, neapstiprinājas. Lauridsens pierādīja, ka Dānijā var izdzīvot arī par 400 kronām mēnesī, ja pirt tikai vislētāko un taupīt, kur vien iespējams. Tiesa tomēr atzina viņu par vainīgu likuma pārkāpšanā, kurš aizliedz veidot uzkrājumus no bezdarbnieka pabalsta. Viss saņemtais pabalsts Dānijā jāiztērē bez atlikuma, lai sev nodrošinātu normālus dzīves apstākļus...

SIEVIETĒM TOMĒR VEICAS

Kas ir labāk: piedzimt kā vīrietim vai sievietei? Un vēl viens mūžīgais jautājums : vai kafija ir kaifiga? Atbildes uz abiem jautājumiem sniedz Geidelbergas universitātes veiktie pētījumi.

Noskaidrots, ka pārāk liels kafijas daudzums vīriešiem būtiski palielina holesterīna saturu asinīs. Bet sievietēm - nē! Kafijas lietošana holesterīna ziņā īpaši nelabvēlīga ir jauniem vīriešiem - vecumā no 18 līdz 24 gadiem. Katra izdzertā tasīte kafijas holesterīna daudzumu asinīs viņiem palielina par 4,2 miligramiem. Palielinoties vecumam, kafija tik spēcīgi vairs neiedarbojas. Un tomēr, ja arī vecāki vīrieši atļaujas dienā izdzert 5 tasītes kafijas, viņi sevi pakļauj zināmam riskam. Bet sievietēm - nekādas nelabvēlīgas iedarbes!

KOMPJŪTERS - GANDRĪZ
KATRĀ MĀJĀ

Kā liecina ASV tautas skaitīšanas biroja dati, ģimeņu skaits, kur mājās ir savs kompjūters, salīdzinot ar 1984. gadu, 1989. gadā palielinājies gandrīz divas reizes - 13,7 miljoniem ģimeņu piederēja elektronu skaitļojamā mašīna. Tas izskaidrojams ar materiālās labklājības līmeņa paaugstināšanos. Tiem 45,6 procentiem iedzīvotāju, kam mājās ir sava ESM, gada ienākums pārsniedza 75 000 dolāru. Starp ģimenēm, kur gada ienākums ir apmēram 15 000 dolāru, kompjūters bija tikai 4,8 procentiem. Kas attiecas uz „gudro mašīnu” izmantošanu, tad 1989. gadā 46 procenti amerikāņu vecumā no 3 līdz 17 gadiem tās lietoja skolā vai mājās, bet tie, kas vecāki par 18 gadiem - 28 procenti.



SKAISTA MANA TĒVA SĒTA

Ja rajonā tiktu rīkots konkurss par skaistāko un bagātāko lauku sētu, tajā noteikti godalgotu vietu ieņemtu (vai pat uzvarētu) Lavrentijs Ancāns no Rožupes pagasta Mežancāniem. Viņa māja atgādina ja ne pasaku, tad etnogrāfisku muzeju gan.

Kā gan Ancānu sētā nav! Vispirms - milzums puķu. Ļoti skaistu un dažādu. Pirmie dārzā agrā pavasarī, kad vēl nav nokūsis sniegs, sāk ziedēt krokusi. Tad pienākusi kārtā pīpenēm, vēlāk - rozēm. Ir desmit krāsu vītenaugi - kle-māte. Apkārt dārzam būrīšos mājā desmitiem zilīšu un citu sīku putnu. Tuvējā dīķī dzīvo karūsas un karpas. Arī nutrija. Siltumnīcā: izauguši salāti, redīsi un sīpolloki, drīz būs gurķi un tomāti. Pagalmā pastaigājas tītari, pīles un vistas. Ir daudzi dažādu sugu suņi un kaķi.

Dzīvojamā māja un tās apkārtnē - vesels mākslas darbu muzejs. Lavrentijs Ancāns savā mūžā (viņam augustā paliks 64 gadi) no tuvējā Skrebeļu purvā savāktajiem sakārņiem un siekstām izgatavojis ap 100 dažāda lieluma priekšmetu, kas atgādina dinosaurus, čūskas, krokodilus un citas eksotiskas būtnes.

Taču daiļamata darba prasme nav galvenā Lavrentija Ancāna nodarbošanās. Vispirms viņš ir zemnieks, un tagad paņēmis 27 hektārus savas agrākās zemes, veido personīgo saimniecību. Iesēti mieži, iestādīti kartupeļi, tuvējā pļavā ganās desmit liellopi, no tiem ir četras slaucamās govīs. Laika gaitā nolietojušās mājas. No jaunā jāceļ šķūnis, jāremontē kūts. To izdarīt nolemts šogad. Būvmateriāli jau sagādāti, salīgti celnieki.

Pirmie palīgi Lavrentijam Ancānam zemnieku saimniecības veidošanā ir dēls Juris un vedekla Mārīte. Viņi no Ogres, kur patlaban dzīvo, u: Mežancāniem atbrauc jo bieži, pēc pāris gadiem domā pārcelties pie tēva uz patstāvīgu dzīvi un kļūt par jaunsaimniekiem. Pa vasaru Mežancānos dzīvo arī Lavrentija Ancāna meitas bērni, Rudzētu skolotājas Almas Marcinkevičas dēlēni - astoņgadīgais Ronalds un sešgadīgais Jānis - mājas darbos jau šo to vecēvam piepalīdz.

Atdzimst Latvija. Un atdzimst senās lauku sētas kopā ar to kopēju darba tikumu. Spilgts apliecinājums tam ir Lavrentija Ancāna mājas Mežancānos, kuras, mantotas no vecēva, te stāv jau vismaz pusotra gadu simta.

Jānis Gurgons

- **Attēlos:**
- vedekla Mārīte Ancāne ar trīsgadīgo meitu Kristu un gadu veco dēlu Krišu, kuri, droši vien, izauguši arī būs zemnieki;
- Mežancānu skaistās lauku sētas saimnieks Lavrentijs Ancāns ar savu dinosauru veidojumu no purva siekstas;
- Juris Ancāns - pirmais palīgs tēvam visos mājas darbos un topošais jaunsaimnieks.

Jāņa Silicka foto

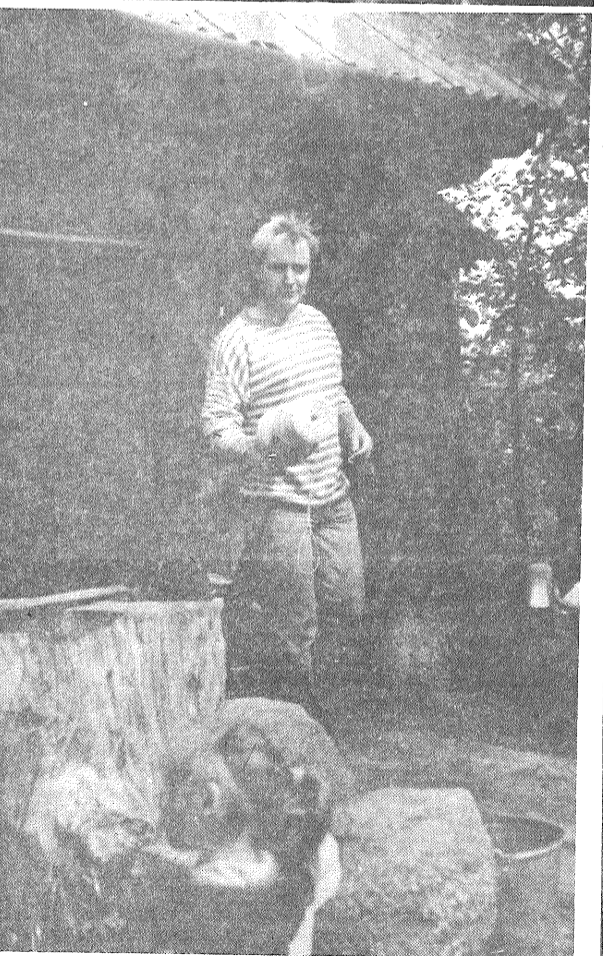
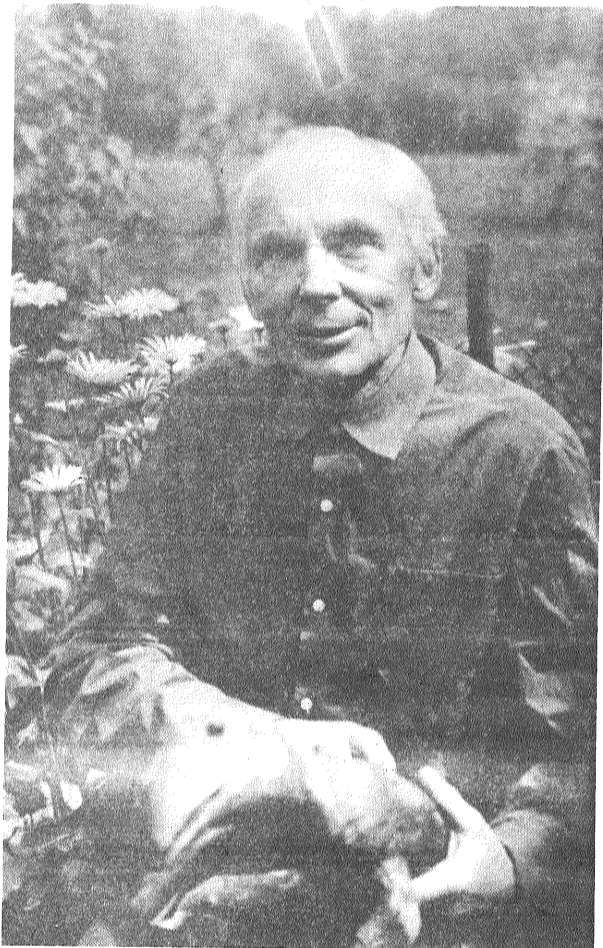

RAIŅA GARAIS CEĻŠ UZ LATVIJAS VALSTI

PĒTERIS ZEILE, filozofijas zinātņu doktors

2. turpinājums

Rainim un citiem latviešiem izveidojās aktīva sadarbība ar vairākiem Šveices zinātniekiem un kultūras darbiniekiem (O. Forelu, G. Brošē, E. Dumergu, Š. Senobosu, E. Binjami, L. Ferjēru u.c.), kuri ar pelnījām, rakstiem presē, sanāksmju organizēšanu un citiem pasākumiem iestājās par latviešu brīvību un pašnoteikšanos.

F. Cielēns atzīmē, ka zināmu laiciņu Raini saistījis cits projekts, ko ierosinājuši daži lietuvieši (Dr. J. Šļups, ASV), kas paredzēja latviešu un lietuvju, no Krievijas pilnīgi neatkarīgas, kopvalsts dibināšanu.

Taču latviešu Komiteja Šveicē (kas bija pirmā tādā veida organizācija ārzemēs), vispusīgi apsvērusi konkrētos apstākļus, secināja, ka „tagadējā vēsturiskajā situācijā mums jāprasa gan valsts, bet tomēr kā vienība Krievijas federatīvajā demokrātiskajā republikā. Latvijai jāiegūst ļoti plaša politiskā autonomija ar savu valdību un savu parlamentu”.¹⁾

LSD lielnieciskā daļa šo F. Cielēna (un Raina) autonomijas projektu noraidīja kā „oportūnistisku”. Nenoraidīdami pašu autonomijas principu, lielnieki kā iegastu izmantoja to, ka šajā projektā neesot ietverta doma par Krievijas valsts iekārtas izmaiņu revolucionārā ceļā. Būtībā domstarpību šķērējilniju veidoja domstarpību padziļināšanās starp LSD lielniecisko un maziniecisko daļu.

Tomēr šī Latvijas autonomijas projekta, tā sakot, idejas negāja pilnīgā zudumā. Uz tām balstījās, tās attīstīja kā zināma LSD daļa, tā arī citi spēki, kas cīnījās par Latvijas valstiskumu. Arī Rainis.

Latviešu Komitejas pirmā sēde notika 1916. gada aprīļa sākumā pie Raina un Aspāzijas. Rainis tajā teicis programmatisku runu, kas zināmā mērā bija radikālāka un tālejošāka par kopā ar F. Cielēnu radīto autonomijas projektu. Tās pamatdomas Cielēna sniegtajā kopsavilkumā: „Tauta bez savas valstiskas organizācijas ir tikai etniski kulturāls jēdziens un socioloģiskā ziņā ir primitīvs pūlis, ko vada instinkti, ne apzināti veidota griba. Šāda tauta ir pakļauta citu valstu ietekmei un nav nemaz īsts vēstures faktors, bet gan citu, savās valstīs organizētu, tautu objekts. Tauta kļūst par organisku vienību tikai tad, kad tā organizējas savā valstī, apzināti stāda savus nacionālos mērķus un cīnās par to piepildīšanu. Katras tautas augstākā, pilnīgākā attīstība iespējama tikai, kad tā organizējusies savā valstiskā satvarā”.²⁾

Nemot vērā 1916. gadā visai grūti pārskatāmo politisko situāciju, Rainis izteicies par visplašāko politisko autonomiju, kaut arī pagaidām ne pilnīgi neatkarīgu valsti. („Brīva Latvija brīvā Krievijā”).

A. Šilde, vērtējot šo Raina pozīciju, piezīmē: „Ja arī vēlāko dienu skafijumā dažs laiks no Raina būtu sagaidījis ko vairāk, tad nedrīkst piemirst, ka arī somi vēl 1917. gadā runāja par autonomiju, neredzēdami reālas izredzes pilnīgam nacionālajam atrisinājumam, kas vainagots suverēnā valstī”.³⁾

Raina nesavilgto radikālismu attiecībā pret Latvijas valstiskumu raksturo viņa teiktajai runai atbilstošas domas, izteiktas šī laikposma dienasgrāmatās un vēstulēs: „Galvenā lieta paliek - izsaukt latviešos apziņu, ka viņi ir patstāvīga tauta, kurai nepieciešama arī patstāvīga dzīve garīgi un politiski, jo kad nav politiskas patstāvības, tūp apspiesta arī garīgā dzīve. Jātiek valā no uzskata, ka spējam dzīvot tikai no vācu vai krievu žēlastības;” mums ir tiesības pastāvēt kā tautai autonomā valstī”; „gribu strādāt brīvai Latvijai” u.c.⁴⁾

Latviešu komiteja Šveicē turpināja savu darbību līdz 1917. gada jūlijam. Šveicē (Bāzelē) tika dibināts Latviešu informācijas birojs, kurā darbojās Aleksandrs Lapiņš un A. Krauze-Ozoliņa. A. Lapiņš regulāri publicējās Šveices lielajās avīzēs, sadarbojās ar Raini. Jau 1917. gadā viņš lika izgatavot Latvijas nacionālo karogu, ko izkāra Šveicē pie sava biroja.

Latviešu emigranti - politiskie un kultūras darbinieki arī citās valstīs izvērta cīņu par Latvijas suverēnas valsts tapšanu. Somijā emigrācijā aktīvi darbojās Miķelis Valters, kas „Vēlulēs no Somijas” un priekšlasījumos Helsinkos iestājās par Latvijas un Somijas brīvību, izstrādāja valsts tiesību principus, kuru ietvaros aizstāvēja mazo tautu tiesības uz pašnoteikšanos. E. Blanks uzsver, ka M. Valters visos dzīves posmos, arī Somijas periodā „Latvijas valsts ideju kā degošu lāpu nesis cauri krievu verdzības naktij, un neviena vētra nav viņam to izdzēsusi”.⁵⁾

ASV par Latvijas brīvības ideju iestājās K. Krastiņš, J. Līdumnieks, E. Minka, F. Freidenfelds u.c. „Amerikas Vēstnesī” viņi 1916. -1917. gados publicēja rakstu virkni („Latvija”, „Latvijas republika” u.c.), kuros iestājās par Latvijas patstāvību. Tajā pašā laikā ASV esošie lielnieki (īpaši J. Daniševskis) Latvijas autonomijas ideju nosauca par „cauru zeķi”, atzina tikai krievu aizbildniecību par latviešu tautu un nīrgājās par tautas lūgšanu „Dievs, svētī Latviju”. Par to visu viņiem 1937. -1938. gadā dāsni „samaksāja” Josifs Džugašvili.

Taču atgriezīsimies pie Raina.

Raina valstiskuma idejas kā viņa apziņā, teorētiskajā, tā daiļrades plānā Šveices periodā kristalizējās aizvien vairāk, balstoties atziņā, ka tauta savā dziļākajā mentalitātē un kultūrā ir Latvijas (tāpat kā jebkuras tautas) neatkarības dvīņu māsa. Reizē tas notika, saasinoties Raina domstarpībām ar sociāldemokrātijas (īpaši tās lielnieciskā spārna) pārstāvjiem tajos gadījumos, kad viņi nihilistiski izturējās pret nacionālo jautājumu un nepietiekami novērtēja kultūras lomu - kā „šķirā, tā partijā un nācijā kopumā.”

Turpmāk vēl

1) Šilde Ā. Pirmā republika. Ņujorka, „Grāmatu Draugs”, 1989., 115. lpp.
 2) Cielēns F. Laikmetu maiņa, 1, 401. lpp.
 3) Šilde Ā. Pirmā republika, 116. lpp.
 4) Rainis. KR. 23. un 24. sēj.
 5) Blanks E. Latvju tautas atmoda, R., 1927., 228. lpp.

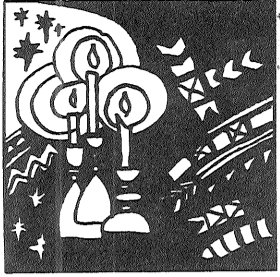

Dzīvosim līdzī Baznīcas gadam

Dabā vasara pilnā plaukumā. Pilsetnieki steidzas atvaļinājumā, bet lauciniekiem — darba pilnas rokas. Baznīcas dzīvē jūlijā ir vairākas ievērojamas svēto dienas.

3. jūlijā — Svētā apustuļa Toma diena. Viņš bija viens no Galilejas ezera zvejniekiem, ko Pestītājs paaicināja par savu apustuļu. Pēc dabas lēns tiecēšana, var sacīt, pesimists un šaubu pilns. Pēc Jēzus augsāmcēšanās Toms sāka ticēt vienīgi tad, kad bija pieskāries Kristus brūcēm. Pestītājs viņam atbildēja:

«Tom, tāpēc, ka tu mani redzēji, tu tic. Svētīgi tie, kas nav redzējuši un tomēr tic.» (Jaņa evaņģēlijā 20, 29).

Ari tagad par tādu cilvēku, kas šaubās un netic, mēs sakām: «Viņš izturas kā neticīgais Toms.»

Pēc Kristus debeskāpšanas Svētais Toms sludināja Jēzus mācību Persijā un sasniedza pat Indri, kur viņš nodibināja 7 draudzes un uzcēla 7 baznīcas. Līdz saskaņā ar indiešu vēsturi, 72. gadā hindusi viņu nogalināja pie Madras.

10. jūlijā — septiņu brāļu mocekļu diena. Kristīgo vājšānu laikā 2. gs. šie septiņi Svētās Felicitas dēli atdeva savu dzīvību par Kristus mācību. Viņu varonīgā māte pirms savas nāves, redzot dēlu mocības, viņus stiprināja un aicināja būt izturi-

giem. Katru gadu šo dienu ar nepacietību gaida zemnieki: kāds būs siena laiks? Ja septiņu brāļu dienā list, list — septiņas nedēļas! Liekas, ka pati daba apraud septiņus varonīgos mocekļus.

16. jūlijā — Jaunavas Marijas Skapulāru diena. Mēs labprāt bieži nesajam kādu zīmi, kas liecina par mūsu piederību kādai organizācijai. Dievmātes skapulāra medaļions, ko katrs ticīgais nēsā, liecina, ka mēs labprātīgi piederam Debesu Karalienes bērnu kopībai. Tikai noteikti pūšimies, ka zem šī Dievmātes medaļiona pukstētu tīra un no grēkiem brīva sirds. Svētais Bernards ar palāvību liecina:

«Piemini, Vissvētā Jaunava, ka jebkāds būtu atstāts, ka pie Tevis ir meklējies patvērumu, piesaucis Tavu palīdzību un lūdzis Tavu aizlūgumu!»

25. jūlijs — Svētā Jēkaba diena. Viņš bija Svētā Jāņa Evāņģēlista brālis. Pēc dzimšanas viņš bija galilejietis, pēc nodarbošanās zvejnieks. Viņš dzīvoja Betsaidā, kur tani laikā atradās arī Svētais Pēteris. Jēzus, iedams gar Ģenezaretes ezeru, ieraudzīja Pēteri un Andreju zvejojam un aicināja tos sekot viņam, solot tos padarīt par cilvēku zvejniekiem. Ejot tālāk, Jēzus redzēja pārējos divus brāļus — Jēkabu un Jāni laivā ar viņu tēvu Zebedeju lāpām

tiklus, un arī tos Pestītājs paaicināja. Viņi tūlīt atstāja savus tiklus, laivu un savu tēvu, lai sekotu Jēzum (Mateja evaņģēlijā 4. nodalā, 22. pants).

Pēc Pestītāja debeskāpšanas Jēkabs sludināja kristīgo ticību Judejā un Samarijā. Neilgu laiku viņš bijis tagadējā Spānijā. Jēkabs bija pirmais no apustuļiem, kuram bija gods sekot savam dievišķajam Mācītājam mocekļa nāvē, ko viņš piedzīvoja Jeruzālemē, kur bija atgriezies vienpadsmitajā gadā pēc Kristus Kunga uzkāpšanas debesīs.

Heroda mazdēls Agripa I (Judejas karalis no 37.—44. g.) bija kristīgo vājšānu iesācējs. Izauzdīs Romā, Tiberijā (valdīja no 14. līdz 37. g.) valdīšanas laikā, viņš, glaimodams Kaligulas (valdīja no 37. līdz 41. g.) iegribām, ieguva šī psihiski nenormāla valdnieka uzticību. Līdz ko Kaligula ieņēma imperatora troni, viņš nekavējoties piešķīra Agripam ķēniņa titulu un plašas domīnijas. Agripa 43. gadā, pārnācis no Cēzarejas uz Jeruzālemi, uzsāka nežēlīgu kristīgo vājšānu. Un pirmais, kas krita viņam par upuri, bija Svētais Jēkabs, kuru viņš pavēlēja sagūstīt un īsi pirms Lieldienām nocirst tam galvu. Tas bija cetrpadsmitajā gadā pēc Kristus nāves.

Klements no Aleksandrijas raksta, ka Jēkaba apšūdzētājs, ievērojot lielo drošsirdību un prātīgu patstāvību, ar kādu apustuļi Jēkabs padēvēs savam ciešanām, bija tā iespaidots, ka nožēloja savu nekrietno rīcību, atklāti tika atzinis sevi par kristīti un tika nocircs kopā ar Svēto Jēkabu — tiem nocirta galvu.

Kad viņi abi tika vesti uz soda izpildes vietu, nosūdzētājs lūdza no apustuļa piedošanu par savu no-devību. Svētais Jēkabs pagrie-

zās, pēc neilga klusuma brīža apskāva viņu, sacīdams:

«Miers ar tevi!» Tad viņš to noskūpstīja.

Sākumā Svētā Jēkaba mirstīgās atliekas tika apglabātas Jeruzālemē, bet tagad tās atrodas Spānijā, Kompastellā.

Svētā Jēkaba godam ir veltīta mūsu sirmā katedrāle Rīgā. 26. jūlijā — Dievmātes vecāku — Annas un Joahima diena.

Lai mūsdienu vecāki spētu izaudzināt tādu bērnu, kāda bija Jaunava Marijai Svētā Anna bija pilnglīga priekšzīme visām sievietēm un mātēm. Viņa bija sieviete ar dziļu dvēseles mieru un lielu spēku, Annas un Joahima dzīve bija veltīta lūgšanām un labiem darbiem. Arī mūsu Latgales mātes spēja izaudzināt kuplu bērnu pulku, sekojot kristīgo laulāto dzīves devīzei — lūdzies un strādā!

31. jūlijā — Svētā Ignāta Lojolas diena.

1991. gadā aprīlī veseli pieci gadu simteni, kopā ar dzimis Svētais Ignāts Lojola (1491. g.) — jezuītu ordeņa «Societas jesu» (Jēzus Biedrība) — dibinātājs. Si ordeņa locekļi svīnīgi atzīmē šo jubileju, apvienojot to ar pašas «Jēzus Biedrības» 450. gadu jubileju, kad ordenis oficiāli apstiprināts ar pāvesta Pāvila III bulļu (svīnīgs pāvesta raksts) 1540. gada 27. septembrī.

Svētā Ignāta garīgie dēli — jezuīti taču ar lielu pašaielīdzību ir audzinājuši mūsu senčus divi ar pusī gadsimtus, veicot garīgās apgaismības darbu mūsu zemē. Lai gan viņi nebija latvieši, tomēr savas darbības laikā no 1582. līdz 1820. gadam tie latviešu tautai parādīja lielu ievēribu un mīlestību: paši mācījās citīgi latviešu valodu, izplatīja ticības un izglītības gaismu skolās, rakstos un mistijās latviski. Jesuītu kolēģijas bija

Rīgā, Cēsis, Daugavpilī (filiāle bija Preiļos). Atcerēsimies jezuītu rakstniekus Juri Elgeru, Preiļos Ziemeļu kara laikā mēra epidēmijā mirušo jezuītu tēvu Mikeli Pfloku. Preiļos darbojās arī Jānis Karigers (1664—1729), kurš sastādīja poļu—latīņu—latviešu vārdnīcu Lexicon Lothavicum. Karigera vārdnīca vecuma ziņā bija sestā vai septītā šāda veida latviešu grāmata 18. gs. kā latviešu valodas dokumenti. Līdz 1858. gadam Karigera vārdnīca bija vienīgā latgaliešu valodā.

Tikai pēc 113 gadiem 1933. gadā Latvijā tika atjaunots jezuītu ordenis, kas darbojas arī tagad. Plašāk par jezuītiem un viņu darbu latviešu tautas labā katrs var izlasīt «Katoļu Dzīvi» 1990. gada 12. numurā no 26. līdz 38. lappusei.

Sis divkārs jezuītu ordeņa jubilejas, kas sākas 1990. gada 27. septembrī un bija izsludinātas visā pasaulē, noslēgsies 31. jūlijā Svētā Ignāta Lojolas svētku dienā.

Ipašs piensūms jezuītu ordeņa divkārs jubilejas gadā ir 50. gadu priesterības atzīmēšana trim latviešu jezuītiem 26. jūlijā. Tie ir Pāvils Bečs, kurš pirms pāris gadiem ciemojās savā dzimtajā pusē Preiļos, Vatikāna radio latviešu sekcijas vadītājs, Staņislavs Kučinskis un Brazīlijā dzīvojošais Staņislavs Ladusans, kas vada Katoļu filozofijas institūtu un Amerikas katoļu filozofu apvienību.

31. jūlijā Preiļu baznīcā notiks aizlūgums par jezuītiem, kuri strādājuši Preiļu draudzē, kā arī par tagadējiem jezuītiem latviešiem, kuri turpinā svētīgo darbu visas katoļu Baznīcas un mūsu daudzcietaušas tautas labā.

A. BUDZE,
dekāns

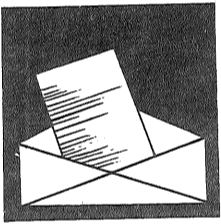

Kur palika zivis?

Būs pagājušas jau vairākas nedēļas kopš Līvānos vairs nav nopērkamas zivis. Sajos ekonomiskos grūtajos laikos, kad veikāli visi produkti un arī rūpniecības preces ir nopērkamas tikai par augstām cenām, nav izprotams, kāpēc pielauta šāda rīcība? Vai tiešām mums jābrauc meklēt zivis uz citām pilsētām, jākavē diena, jāmaksā ceļa izdevumi, kuri arī vairs nav no lētājiem? Kāpēc nevarēja vispirms atrast pārdošanai citu vietu un tikai tad glēgt zivju veikalu?

Vēlos zināt, kad Līvānos būs nopērkamas zivis un, kas ir atbildīgs par zivju veikala slēgšanu un iedzīvotāju atgāšanu bez šīs produkcijas?

A. MIŅINA, Līvānos

Rupjība ir starpnacionāla

27. maijā braucu ar autobusu pa maršrutu «Turki—Preiļi» reisi pulksten 17.20 vakarā. Pasāzieri kā vienmer bija dažādi — pieaugušie, skolēni, mazi bērni. Brauca arī kāds jauns cilvēks, uzvedas trokšņaini. Eja stāvēja sieviete, kurai šis skaļais pasāziers tad arī pievērsa uzmanību, viņu dažādi apsūkāja, arī tādām vārdiem, kā: «Krievu šmuce, lasies arā!». Lai būtu iespaidīgāk, piecēlās kājas, piedraudot pats izviesi ārā. Autobusa vadītājs par to nelikās ne zinis. Daudzās bērnu sejās parādījās baiļu izteiksme, kāds mazulis grasījās uzsākt skaļu raudāšanu. Dzerājs turpināja savu. Sieviete izkāpa Pūpāju pieturā, tad aptempies blāuris sāka uzmaukties virietim ar kuplu bārdu, alkārtodams tos pašus draudus. Sis cilvēks prasīja, kā

sauca jauno huligānu, bet atbildi nesaņēma, bet, kad tas izkāpa Priekulu pieturā, kāds bērns nočūkstēja — Elmārs. Tālāk pasāzieri brauca mierīgi.

Ar laikraksta starpniecību gribu atgādināt, lai šoferi nelaiž autobusus piedzērušos.

Jautrite GOLUBOVA,
pensionāre Rudzātu pagastā

REDAKCIJAS PIEBILDE. Varbūt, izgulējis pagiras, šis jaunais cilvēks nožēlo savu izturēšanos autobusā, kaut gan tam grūti noticēt, jo huligāns, lai kādai tautībai pieder, dvēseles krogliņumu nav spējīgs pārvarēt. Savu vēstuli mūsu lasītāja nosauca «Huligānisms un vienaldzība», mēs uzskatām, ka notikumam ir drusku savādāks ieraugs: cilvēkam trūkst paša galvenā — kultūras.

...Arī putnam ir vieta zem saules

Lasītāji būs ievērojuši, ka no Līvānu pilsētas tiek publicēts daudz lasītāju vēstulu un par visdažādākajiem jautājumiem, reizēm visai sāpīgiem. Soreiz pastnieks mūsu pasta kastē ielicis rindas par spārnoto aizsargāšanu. Saksim ar patikamo.

Laimdots VIKSNA raksta:

«Agrā pavasarī ievēroju, ka mūsu divu piecstāvu mā-

se, vai, kā vietējie sauc, papele; kā arī stāv bērzs, kura galotni strazdu būrišu meistarotāji nomaitēja ar to, ka savu ražojuma piesēja ar stiepli, kas, kokam augot, to nožņaudza, sāka bieži ierasties vārnu pāris. Pamazām noskaidrojās, ka tas priedē iekārto dzīvokli. Kas nekait dzīvot pilsētā! Te mētājas dažādi pārtikas atkritumi. Nekas, ka dažudien vējš no rūpnīcām atnes nelabu smaku, —vārnām par to sūdzību nav. Bet kādu dienu tās tik neganti ķērcā, ka piesaistīja gājēju uzmanību. Pa rīkto stāva logu visu redzēju kā uz delnas. Viena sēdēja ligzdā, bet otra cīnījās ar kaķeni. Izrādījās, ka tā, bēgdama no runciem, uzskrējusi priedē un uzdrusēja vārnai. Juzdama, ka apdraudēta ligzda, vārna uzklupa neaicinātajai viesnīnai, tik spēcīgi ar knābi «apstrādāja» zaru, ka kaķene ik pa brīžam sagrīlējās, bet vēlāk, kļuvusi drošāka, vārna ar knābi iecirta sānos. Tikai pēc stundas kārtība bija atjaunota.»

Bet, lūk, ko raksta Mefodījs IVANOVŠ:

«Oškalnu ielā, kur izīvoju, grāvmalā aug eglītes. Pavasarī vietu savai ligzdai tajās izraudzījās žagata. Tai bija jau putnēni. Bet 5. jūnijā, apkārtējās vides aizsardzības dienā kaīmīniene, kura dzīvo patālāk no ligzdas, kad iestājās tumsa ar kādu virietī izjauca ligzdu, bet nelaimīgās žagatas putnēnus noslicināja spainī ar ūdeni. Atceros, puikas gados, kad ganīju govīs, mana māmuļa atgādināja, ka aiztikot putnu ligzdas ir liels grēks. Bet ko dara cilvēks ar sirmu galvu, un ko varēja padomāt bērni, kuri otrā dienā gāja skatīties uz šo posta darbu?»

Bez šaubām, atradīsies ļaudis, kas līdz sirds dziļumiem pārliecināti, ka vārnas un žagatas ir kaitīgi putni, netīri un tie jāznīcina, neko nezīnot par to, ka katrai radībai ir tiesības uz savu vietu zem saules tāpat kā «radības kronim» — cilvēkam.

VELTA TOMA

Jāņu vakars svešumā

FRAGMENTS NO STĀSTA «VAINAGS»

Bija pienācis Jāņu vakars. Saule vel sijājās launaga laikā, kad mājas gani mēdza sākt pušķot govīs un vit ap rgiem jaunuzāles, lokanus bērzu zarus. Lai līdz vakaram pat nenokeramāgs teles būtu izpušķotas... Mēs trijās cetrās mašīnas virzījāmies pa stāvgrūdām pilnu sestdienas ielu uz svētku ielūgumā minēto apulcēšanas vietu, lai tad kopīgi dotos ārā no pilsētas. (..)

Jau saule laidās rietā, kad nonācam smilšainā upes lejā zem lielam papelem, laucinieku izraudzīta svētku un ugunsкура vieta. Viri izklīda sausānu galasūt, mēs, sievietes, pūrvainā plāva pēc Jāņu zālem. Nebija smaržīgās, tumšajās ozolu pāenas — kalnu piekājes sekļajā augsnē neauga ne lūgti, bijās arī aukstā zieme. Nezināja zilgalviņi, nekvēpa nakts-

vijoles zem bērziem — kā senajā ārkā plāvā, mājās. Tik vien no mājas plāvās, līča kā sarkanās kazu pogas, blaktenes, pa kādai milzu pienenei, līdzīgai mūsu dziedinošajai arnekājai, tikai šis te nesmaržoja tik medaini rūgti; pa kādai īpatnai šis zemes pūķei, tā sauktai indiāņu krāsu otai. Pēdējās bija jo krāšņas, visos notonos, no žalģani bālas līdz tumši sarkanai, pa vidu vizmojot laša sārtās, maigi rozāinas, lās plefās labas dārza kaķastes kupluma. Liekņā atradām senpazīto habu karkliņu cerus, rāyām arī tos, un mūsu vainagi auga, plefās jo plati, piti, tāpat vien puķu katūs bizes rakstā krustojot, bez diegiem. Sāsējām vainagus ar smilģām kā senas ganu dienas. «Visa laba jānuzāle» — aizsakām, un vakara vēsma nesa uz

kalnem klugo ligošanu, svešuma nosmacētu, nedaudzu balsu turētu. Man pieri apjuma vainags, vēl smagāku viņu otru, sak, pie ugunsкура būs dažs labs ligošājs kailu galvu. Jāņu vakarā jāpušķojas, kaut arī svešumā.

Nolauzām vēl pa neilgam purva bērza zaram, pie svētku vietas milza tikai karklu ceri (..)

Lielais Jānis bija uzcēlis staba galā aizdedzinātu darvas mucīņu. Gluži pagāniskā skaļumā mēs gājām ap to dziedāmas rotaļās, vīstošo vainagu aizsegtām acīm. Atskriedāmies Jānis pārrāva meitās, ir sievas pāri ugunskuram, ar dažu pazurdams tumsā. Viņi pēc laicīņa atgriezās, nesdami žagarus ugunskuram, bet vecie zobojās, prasīdami, vai šai zemē pārpades neziedot... Nebija nakts smaržu, ligo atbalss, ugunsкура tuvos un tālos kalnos un sētās. Tikai koijotu kaucieni pārcirta tumsu, nākdami pār auksto, straujā bezmiglas upi, baigi izskanēdami vecās mēnesnīcas gaismā. Tikai nakts blāzma, tāpat kā mājas šai nakti, mijās ar rīta blāzmu, kad mūsu ugunskurs plēnēja,

aplusa pēdējā dziesma. Vēl gruzdēja bērza zaļais zars ogleš, vēl Jānis nomuteja vienīgo mutēt nepagūbo meitu, kad cēlamies, lai salocītu galdautus, izbērtu siera druskas zālē. Dažu telteni bija paslējuši te palicēji, lai pa čigāniski vadītu sagaidīto jauno dienu. Dažā mašīnā gulēja bērni. (..)

Kur klētiņa, pilna smārdīgu meiju? Kur gulta ar vēsiem linu palāgiem? Kur ežmalas ziedu rasā mazgātas kājas, kas Jāņu ritā ligošajai pārnēs saldi gurdenu, dābola un trejdeviņu puķu vainagu plecā un neapklusināmo ligo krūtīs? Dzīvības ziedu nakts — kur tava zeme un mājas, ja esi vēl cilvēks, gvešinieks?

Velta Toma dzimust 1912. gada 31. janvārī Neretā, Dzīvo Kanādā. Stāsts «Vainags» publicēts Teodora Zeltiņa sastādītajā krājumā «Prozas profīli», apgāds «Grāmatu Draugs», ASV, 1964. gadā. Latvijā izdots prozas antoloģijā «Pasaules spoguļi» (II sējums, «Liesma», 1990. g.).

Jāņu nakts ziņas

Tiklīdz etnogrāfiskajam ansamblim «Latava» krita laimīga loze ceļojumam uz ārzemēm, tā «atraisījās» balsis daudzām mājās palicējiem. Bet jo īpaši — pavadītāju «komandai», kura devās līdzī folkloras ansamblim. «Komanda» bijusi tik plaši parstāvēta, ka pietrūcis vien dažas labas sievasmātes...

(Piebilde. Ai, Janīti, ai, Janīti, nem tik roka nātru slotu. Līgo!)

Preiļu novada Jāņu pašā Līgo vakara pazudusi sieva! Labi, ka kaimiņmaijas Ontons uz mētiešiem tādā manīgā ievērojās, ka, apkārviesies ar pannaun, Janamāte jau vakarvakarā devusies uz

komerczemī Poliju. Luk, tāpec sovakar Japasetā nepuškota, Jāgabernu nēbaroti.

(Piebilde Nesmesies tu, Pēter, ka tev tā nenotiktu. Līgo!)

Aizgājēja «N» radnieki brīnīnātī: lai netaiķi ievietotu centrālās rajona slūniecas murgā, tūvniekiem jāparakstās par to, ka, gadījumā, ja netaiķi apgrāzīs peles vai žurkas, viņi necēs «chilidums».

Varbūt rajona iedzīvotājiem vajadzētu uzlikt pelu, žurku vai cūtu grauzēju nodokļus un līdzekļus pārskaitīt centrālajai rajona slūniecai?

(Piebilde Gan morgu, gan dziedinātavas palātas Jāņu naktī

vajadzētu izpuskot ar palāzāriem. Nūdien, nekādi mūsķi varāk nedzīvos. Līgo!)

Kur tas Jānis ir palicis, kā vairs neredz tō? Saka «purva» bode tīcis — lepmi uzdzīvo! Tiesā, kas tiesa, pēdeja laika rajona dzeršanas tradīcijas ne tikai atjaunojas, bet pat pārspēj stagnācijas laiku parašas. Liksmas ballēs tagad atkal riko darba kolektīvos, dzirdēts, ka arī skolā ballēs, pat bernodāros, «izlaidumi» tiekot sūtiēti pie pībūcīn traukiem, nemaz nerunājot par to, ka «polīcijas» vāgīsī tik pī dzerīemī veikātā «dīnestā» dūrī, vīm vien «dežurē».

(Piebilde. Dzer, brālīti, dzer, kamer jāumbas laiks. Līgo!)

Rajonā registriēti vairāk nekā 100 kooperatīvi. Vair tie kaut

ko ražo, viens Dievs zina. To ties visi zina, ka daudz ko uzperk un ar ūzēnojumū iztirgo mums un mūsu bērniem. Piemēram, «Zeltenē» tasīte šķīstošās kafijas maksā vienu rubli, «Madarā» — viens baltkrievu zefīriņš (lūdzu, nesajaukt ar visu kārbīņu) tik, ka bail jūms teikt...

Bet kooperatīvu pašražojumus (vismaz) Preiļos jāmeklē gandrīz vai kā pāpades ziedu Jāņu naktī. Un, arī vēl jāsaubas, vai atradīsīm...

(Piebilde: Cakli, čakli šie puisiņi, Lietā darba darītāji, Rudzīs piava raudādāmi, Krogā gaia dziedādāmi. Līgo!)

Tautfrontēsī zveceja tantarim, sev daudzus helus' dārbus padarīt. Toreiz pat interfrontē palīka meina un brūnīs «Ka šie veli

to spēš, jo galu gaia, cilvēki vien ir!» Sodien interdivīzijas biedri jau līksmo. Sak, vai kur labi, vai kur skāsti — mēs ar tiem pretējās partijas kungiem esam gluži kā vienas mātes bērni ar muti Rīgā, ar darbiem aizkrāsne...

(Piebilde. Aiz ko tik lepmi, aiz ko tik slinki mūsu pašu pagastvīri? Līgo!)

Cik vien līvānēsī sevi atceras, tā runā par pilsētas estrādes celtniecību un stadiona rekonstrukciju. Tiklāt aizrunājušies, ka ātrak Dubna izies no krastiem, neka pilsētā taps estrāde un sporta laukums.

(Piebilde. Ai, medziņi, ai, medziņi, Nevar puisiņi izgūlēt; Gulēj dienu, gulēj nakti, Sņanda, stāvū slāvedāmi.

Līgo!
Ziņas apkopājis
V. PAPERDE

„Jāņu skrējieni“

23. jūnijā plkst. 10.30 Aizkraukles rajona Daudzses pagastā (autobusa pietura «Daudzese») otro gadu pēc kārtas, bet nu jau kā republikas nozīmes pasākums, notiks vieglatlētikas kross «Jāņu skrējieni», kuru organizē zemnieku saimniecība «Auermaņi» kopā ar pagasta izpildkomiteju. Distances paliek iepriekšējās — jaunekļiem un jaunavām līdz 16 gadiem — 6,5 kilometri, bet kungiem un dāmām no 13 gadiem līdz ievērojamam vecumam — 11,5 kilometri. Dalībnieki un dalībnieces mērosies spēkiem ar saviem vienaudžiem attiecīgajās vecuma grupās. Sakarā ar dzīves dārdzības pieaugumu ģeometriskā progresijā, pasākuma minimālā maksa būs

3 rubli, kurus samaksājot, pilsonis kļūst pasākuma dalībnieks un var izvēlēties — vai noskriet distancē, vai arī iegādāties Jāņu alu un tirdzniecības darbinieku sarūpētos labumus. Neņemot vērā vecuma grupas, tiks apbalvoti pirmie trīs ātrākie Jāņu un pirmie trīs ātrākie jaunsaimnieki — uzvarētāji garākajā distancē. Tikai neaizmirstiet mājās savu pamatdokumentu — zemnieka apliecību.

Uzvarētājus visās vecuma grupās gaidīs speciāli diplomu, Jāņu siera ritulis, un, protams, Jāņu vainags.

M. MĀLNIĒKS,
zemnieku saimniecības
«Auermaņi» vadītājs

Vasaras ceļos

„Ekskursija“ aicina ekskursijā

Kā vislabāk pavadīt atvaļinājumu? Varbūt dosimies ceļojumā? Ap 60 dažādu saistošu maršrutu piedāvā tūrisma filma «Ekskursija» Rīgā. Viens no tiem — «Zemgale — Latvijas valstsvīru stūpuļi». Doties pa šo maršrutu, var noņākt K. Uimāna dzimtajās vietās, apmeklēt skolas ēku, kur viņš mācījies, Bērzes kapus, kur apbedīti viņa vecāki, dzimtas Pīkšu mājas, arī brāļa Indriķa celtās mājas Brakšās.

rabīna vārds. Tie ir gan «Mūsmājas», gan Kišku kapu, var izstaigāt arī «Baltās gramatas» takas Ormankalnā no 65 metru augstuma var apskatīt Saikas ezeru, Rites mežus.

Pamazām mēs atpazīstam arī Kurzemes piekrasti, seno lībiešu krastu, kur pēdejos 50 gados gandrīz pilnīgi iznīcināts lībiešu mantojums. Mazirbe vēl saglabājis 1939. gadā celtais lībiešu tautas nams. Bet vecajā kapsētā apbedīti Tareļu māju



Lietuvas nacionālajā parkā.

AUTORS foto

Bet Lielāsēvas pagastā dzimis pirmais Latvijas valsts prezidents Jānis Čakste. Salgales pagasta «Bilītes» — mēms liecinieks nesējājam utīeksmei pret 20.—30. gadu kultūras mantojumu. Si E. Virza māja bijusi prototips Latvijas lauku sētai gramatā «Straumēni». Apmeklēsim kapus, kur dus dzejnieka augsta cieņa turētus senči un īpaši tuvais cilvēks — māte, kurai E. Virza veltījis vienu no skaistākajiem dzejoļiem latviešu liriskā.

Ar Sēliņu saistīts J. Jaunsud-

saimnieks Vesture iegājis arī Mazirbes luterāņu baznīca, kurā Irbes grīvas šauruma kalpojusi kā orientieris kuģiniekiem. Var aiziet arī līdz Kolkas ragam, kur kopā «saplūst» Dīžūra ar Mazjūru. Ekskursijas var aizvest arī uz visiem Baltijas valstu nacionālajiem parkiem. Piemēram, var izvēlēties Lietuvas — nacionālo parku, vai arī Lahemas «Līcu zemes» nacionālo parku, kurš šovasar atzīmēs 20 gadu jubileju.

B. LIELMEZA,
ekskursijas vadītāja

PIRMĀDIENA, 24. JŪNIJS
TV RĪGA

14.00 Raidījumu programma
14.05 Bērniem. «Jāņu dienas sapnis»
14.25 Bērniem. Multiplikācijas filma «Uzpasaka»
14.35 «No TV videofondiem». «Jāņu, Jāņu...»
15.35 XX Visparejo latviešu dziesmu svētku koncerts «Tautasdziesma»
18.30 Dejo Tautas deju ansamblis «Rotāja»
19.00 «Maza skatuve». Latvijas tautas teātru svētku koncerts
19.30 «Put, Janīti, vara taurīt!»
Spēle-pūteju orķestris «Rīga»
A. Krūmiņa vadība.
20.00 «Panorama»
20.20 Sports.
20.25 Sludinājumi.
20.30 «Ekranu bērniem»
«Melna kaste»
Kā top siers.
20.50 «Sodiens». Ziņas (krievu val.)
21.00 «Skatuve»
21.55 Reklāma.
22.00 «Latviešu autoģrāfs»
23.00 I. Kalniņa dziesmu koncerts. Piedalās kamerkoris «Tonika» un viru koris «Absolventi».

MASKAVAS I PROGRAMMA

6.30 «Rīts». 9.00. Makslas filma «Pec kara laika likumiem».
10.20 PSRS kausa izcīņa futbolā. Finals. ACSK — Maskavas «Torpedo». Parraide no V. I. Lenina Centrālā stadionā.
12.00 «TZD»
12.15 «Kontakts»
12.30 Multiplikācijas filma «Neparastais draugs»
12.45 «Futbola apskats»
13.15 «Pasaules tautu pasakas»
13.20 «Jūs uzaicina PSRS Juras Kara flotes paraugorķestris»
14.30 Koncerts «Stāvētāji simpatiju baļņā»
TV dokumentālās filmas «Aizmirstie dievi, Kupala» pirmizrāde.
15.00 «TZD»
15.15 TV makslas filma «Saturieties, vecetīņi!»
16.30 «Aizrautīgo cilvēku pasaules»
16.45 Multiplikācijas filma «Keris, zivīņi!»
16.55 «Filma bērniem». Makslas filma «Tava ziņa»
18.15 «Lietišķais kurjers»
18.30 «TZD»
18.45 No cikla «Ekonomika un ekoloģija»
«Opozīcija»
1. parraide.
19.30 V. Nabokovs. «Valša izgudrojums»
Latvijas Valsts Jaunatnes teātra filma zrade.
21.00 «Laiks»
21.40 Filmizrāde «Valša izgudrojums» turpinājums.
22.40 «5 plus...»
0.55 «TZD»
1.15 TV dokumentālā filma «Stāvētāji likumiem»
2.05 «Dejas, dejas, dejas...»
II starptautiskais balles deju konkurss profesionāļiem.

MASKAVAS II PROGRAMMA

7.00 «Lietišķa cilvēka rita stunda»
8.00 Rīta vingrošana
8.20 Multiplikācijas filma «Ramzes nedarbi»
8.30 Koncertfilma «Mīlota dzimtene»
9.35 «Zeslīdzības eruditim»
10.20 TV makslas filma «Mans vecākais brālītis»
11.30 «Telebrīva»
12.00 «Makslas nīks un juku laiki»
12.45 Teatrājiem...
13.30 Koncertfilma «Uzņemti filmi par Rīnu Zeļoni»
16.50 «Gadskartu raksti»
17.45 «Zemniecības jautājumi»
18.00 «Kamera pēta pagatni»
Nezināmas maršala Zūkova dzīves lappuses.
18.50 «Ludzu vardu!»
19.00 «Ikdiena»
20.00 «Vēstis»
20.15 «Labu nakti, mazulī!»
20.30 «Futbola apskats»
21.00 «Laiks» (ar surdotulkojumu)
21.40 «PSRS AP sesija»
22.25 «N. Rižkovs: Ticu Krievijai»
23.00 «Vēstis»
23.15 «Kinopanorāma».

Televīzija

OTRDiena, 25. JŪNIJS
TV RĪGA

17.00 «Diņa pasaule» CNN ziņu apskats.
18.00 «Sodiens»
18.05 Rīgas kinostudijas dokumentālā filma «Zirgspēks»
18.20 V. A. Mocarts. Divertisments Re mazora Atskano Berlīnes filharmonijas simfoniskais orķestris. Dirģents H. Karajans.
19.05 «Temidas svaros»
19.35 «Arena»
19.50 «Ludzu vardu!»
20.00 «Sodiens»
Ziņas.
20.10 Sports.
20.15 Sludinājumi.
20.20 «Ekranu bērniem»
«Kraukā kraujumi»
20.35 Bērniem. Multiplikācijas filma «Brālītis»
20.50 «Sodiens»
Ziņas (krievu val.)
21.00 «Logi»
Par ekoloģisko stāvokli Dānijā.
21.45 «Latvijas TV kinozāle». Koncertfilma «Alfreda Kalniņa solo dziesmas»
21.55 Reklāma.
22.00 «Panorāma»
22.20 «Tiem, kas interesējas par dzeju».

MASKAVAS I PROGRAMMA

6.30 «Rīts»
9.00 TV makslas filma «Juras vilks» pirmizrāde.
1. sērija.
10.35 Dokumentālās filmas «Pilsēta un turgus» pirmizrāde.
10.45 «Stunda bērniem»
Francu val.
11.45 «Tautas melodijas»
12.00 «TZD»
12.15 «Aktuāla reportāža»
12.30 V. Nabokovs. «Valša izgudrojums»
Latvijas Valsts Jaunatnes teātra filmizrāde.
14.55 Fotokonkurss «Zeme — mūsu kopējās mājas»
15.00 «TZD»
15.15 TV makslas filma «Ceļš uz sevi»
1. sērija.
16.20 «Aizrautīgo cilvēku pasaule»
16.35 «Mūzikas dārgumu krātuve»
17.25 «Filma bērniem»
«Laiķi — Puslāņi un viņa draugs Saika»
18.30 «TZD»
18.55 «Kontakts — forums»
19.25 TV makslas filma «Juras vilks» pirmizrāde.
1. sērija.
21.00 «Laiks»
21.40 «Kas ir kas»
Uz TV skatītāju jautājumiem atbild Ļeņingradas Paņones priekšsēdētājs A. Sobčaks.
22.55 «Ekoloģiskās ziņas»
23.10 «Ar atklātu sirdi»
Tīšanās Parīzē.
0.10 «TZD»
0.30 «Dzeja maziņu portretā»
1.30 TV makslas filma «Juras vilks» pirmizrāde.
1. sērija.

MASKAVAS II PROGRAMMA

8.00 Rīta vingrošana.
8.20 Multiplikācijas filma «Ak, princēsi!»
8.30 TV dokumentālās filmas par karavīru aģentiem pirmizrāde.
8.50 «Pavasara dziesma»
Dzied R. Saripova.
9.30 «Atskates, Krīvojai»
3. raidījums.
10.20 Rītumska vingrošana.
10.50 TV makslas filma «Rudens cēls pie mātes»
11.30 Ļeņingradas dokumentālā filma «Studija jūdā...»
12.50 «Atcerības ar mīlestību...»
Par K. Sūtzenko.
13.30 Multiplikācijas filma «Kapteņa Gudrimēla piedāvājumi»
1. — 4. sērija.
17.00 «Skatīties»
18.00 «Bez retusas»
TV preses konference.
18.45 «Krievijas parlamenta vēstnesis»
19.00 Vimbldonas tenisa turnīrs.
Parraide no Anglijas.
20.00 «Vēstis»
20.15 «Labu nakti, mazulī!»
20.30 Pirmā vingrošana.
21.00 «Laiks» (ar surdotulkojumu)
21.40 «PSRS AP sesija»
22.25 «Koflāža»
22.30 «Piektais ritenis»
Pārtraukumā — «Vēstis».

TRESDIENA, 26. JŪNIJS
TV RĪGA

9.05 «Neatkarība» * 22. VI.
9.35 «Temidas svaros» * 25. VI.

Lasītāju ieverībai.
Lauktaksta kartējais numurs iznāks 2. jūlijā

Skūpstīties ir veselīgi!

Skūpstīties ir cilvēka veselību atstāj labvēlīgu fizioloģisku ietekmi. Par to raksta Amerikas avīze «Star» atsaucoties uz Pensilvānijas un Stenfordas universitāšu speciālistu pētījumiem, kuros piedalījās arī citu ASV zinātnisko centru zinātnieki. Skūpstīties «sadedzinot» organismā uzkrātas liekas kalorijas, noņemot nervu stresus, uzlabojot asinsriti.

Mediķiem izdevies diezgan precīzi izskaidrot — intīmas attiecības cilvēka organismā rada vairāk nekā 40 pozitīvas izmaiņas, veicinot veselības nostiprināšanos un tādējādi pārgarinot mūža ilgumu. Pētījumi pierādījuši, ka skaistā dzimuma pārstāves, kuras regulāri (ne retāk kā reizi nedēļā) nodarbojas ar mīlestību, ir sievišķīgākas nekā pārējās. Ur lieta te nav ārējas izpausmes (kaul arī tās ir manāmas), bet gan procesos, kuri norit organismā. Sādu sievietes asinis atbrīvojas liels daudzums estrogēnu, bet tas savukārt pozitīvi iedarbojas uz kaulu un muskuļu sistēmu. Kas attiecas uz vīriešiem,

tas, ka tieši tie ir Brūklīnas medicīnas centra speciālists Mariana Diana secinājumiem, šo bilas intīmas attiecības kā «dažādu šimbu (arī veža) rašanos, samēdzot noteiktu vecumu. Mediķi vēl atzīmē, ka gan sievietēm, gan vīriešiem regulāra dzimumaktivitāte stimulē pozitīvu emociju veidošanos, iznīcina hormonus, kuri rada nervu stresu.

«Star» pievērš uzmanību faktam, ka pēc savas ietekmes uz cilvēka organismā dzimumtuotība var būt alternatīva fiziskajai kulturai. Mediķi šajā sakarībā apgalvo, ka intīmajai tuotībai, kas veicina visas muskuļu sistēmas sapsprindzinājumu, jābūt regulārai (vismaz 3—4 reizes nedēļā) un pietiekami ilgai (ne mazāk par 20 minūtem). Rezultātā var uzlaboties asinsrite, pazust bezmiegs un pat liekais svars. Protams, šīs rekomendācijas der ne katram — daudz kas ir atkarīgs no cilvēka organismā fizioloģiskajām īpatnībām, nemož nerunājot par tādiem faktoriem kā vecums un veselības stāvoklis.

Pa pāram rieksti auga, Pa pāram aboliņš!

Mīlestība visam dara prieku un nes ļauni. Bet ļaunīgie, kā zināms, pulksteņi nēskotās. Toties zinātnieki, ņemot tālka attiecīgu aparāturu, pētījumu rezultāti izdarījuši vairākus varbūt amizantus, taču pamācosus secinājumus. Pirmam, speciālisti izskaidrojuši, ka, murgājot logus 10 minūtes, cilvēks patērē 48 kalorijas, bet intīmas attiecības tikpat ilga laikā paņem 200 kalorijas. Skūpstīties 10 minūšu ilguma «sadedzina» ne mazāk kā 50 kalorijas. Te gan jāpiebilst, ka visi šie pētījumi galvenokārt attiecas uz laulātajiem.

«Star» raksta, ka tikai regulāra dzimumdzīve, kas visbiežāk iespējama laulībā, cilvēka organismā veido pozitīvas pārmaiņas. Kas attiecas uz ārpuslaulības sakariem, tad to sekas var būt ne tikai saslimšana ar veneriskajām slimībām un AIDS, bet arī psihisku rakstura novirzes. Staņislavs LUNEVS (Saisināti no «Eho planēta»)

Mans Jānītis neguleja

Es pie Jāņa neguleto, Jānis rami neguleja Visu nakti skandināja Gar manam seklinām Samniek' meita bajaranē Guļ ar runci kambārē Kalpa meita nabadzītē Guļ ar puisi aizkrāsne Dod, Dieviņ, ko dodams Dod, jel drīzi gaišumiņu Visu nakti ciema zēm Kā peliti pikstināja, Viriņš man labs viriņš, Visur man valū jāva. To valūņu vien neļava Gulta griezt muguriņu. Stāvu stāv tev, tautieti, Ja tev stāv, man gatava Ja tev stāv kumeliņis, Man gatava villainie, Visu nakti sastaigāju Ap melno ezeriņu, Jau uz pašu gaišumiņu Iesataižu peldietes,

Sieva saka: plinke vīriņš! Kad, sieviņ, stinks es būtu? Vai es tev neklausīju, Kad tu nakti melnāji? Mana baila māmuliņe, Kas ta tāda laba lieta? Visu nakti lautu dēļ Līdz, galviņo glaudidams, Nav vairs tavas bīksu pogas Ar vakara pogājumu, Nav vairs manas brunču saites Ar vakara pējumiņu, Tu, puisīti, virsū gull, Es guleju apakšā, Es uz Dievu skatījos, Tu elle raudzījies, Dod, Dieviņ, lietum lit, Nejas puisi pieguļa, Bus manam runcišam Stabnīte mutītē, «NOVADNIEKS», ielūkojies neratno laulas dziesmu krājuma «Mans Jānītis neguleja», savienot uzticīgajiem lasītājiem noveli saldi aušgas mīlas pilnu Līgo nakti un, nedaudz norūpējies, atgādina, ka pašūti «NOVADNIEKU» OTRAJAM PUSGADAM VĒL VAR LIDZ 26. JONIJAM! Ai, mastiņa, lielu joku, Ko es tev pastāstīšu, Jamsam viens pirkstiņš Bez radziņa padavies,

Latvijai — sava policijas akadēmija

1991. gada maijā Latvijas Republikas valdība pēc ilgstošām pārrunām un diskusijām pieņēma lēmumu par Latvijas Republikas Iekšlietu ministrijas Akadēmijas izveidošanu.

Akadēmijas izveidošanas pamatā ir pasaules valstu policijas akadēmiju progresīvākie apmācību principi.

Akadēmijā uzņems republikas pamatiedzīvotājus (jauniešus un jaunietes) neatkarīgi no viņu tautības, kuriem ir pastāvīgs pieraksts Latvijā un līdz 1991. gada 1. augustam viņi ir sasnieguši 18 gadu vecumu.

Izmainīti uzņemšanas noteikumi. Iestāšanās vietā notiks divu dienu kontroles pārbaude, proti — fizisko spēju pārbaude, rakstu darbi Latvijas ģeogrāfijā un vēsturē, diktāts (pēc abiturienta izvēles latviešu vai krievu valodā), sacerējums un pārrunas par nākamo profesiju.

Tiem, kuri pēc veiksmīgas pārbaudes būs uzņemti Akadēmijā, izmaksās 170 rubļu stipendiju, un mācību pirmajā gadā būs bezmaksas ēdināšana.

Pastāvīgi piecu gadu lai-

kā noritēs klausītāju atlase, lai atbilstoši zināšanu kvalitātei, lietišķajām, morālajām, ētiskajām un fiziskajām spējām labākie varētu turpināt mācības tālāk, proti — pēc katra pabeigtā mācību gada un atbilstošām pārbaudēm klausītājiem piešķirs kvalifikāciju un pakāpi. Viena daļa klausītāju tiks norīkoti dienestā iekšlietu orgānos, bet otra (spējīgākie) turpinās mācības.

Jauninājums augstākas kvalifikācijas piešķiršanā ir tas, ka pēc ceturtā kursa klausītājiem piešķirs juridisko zinātņu bakalaura, bet pēc piektā — juridisko zinātņu maģistra pakāpi.

Interesentus, kuri vēlas mācīties Latvijas Republikas Iekšlietu ministrijas Akadēmijā vai grib saņemt sīkāku informāciju par šo mācību iestādi, lūdzam pieietties Preiļu milicijas daļā: Preiļos, Talsu ielā 2, vai zvanīt pa tālruniem: Preiļos — 22687, 22787, 23957, Līvānos — 44010, Aglonā — 15435.

L. GERASIMOVA, Preiļu milicijas daļas kadru grupas inspektore

Uzvarētāji

Latviešu valodas olimpiāde Latgales novadā norisinājās vairākos novirzienos. «Novadniekā» jau informējam par uzvarētājiem dalīlasišanas konkursā.

Literārās novadpētniecības novirzienā uzvarēja:

AIJA SNEPSTE — Preiļu 1. vidusskolas 12. klase, skolotāja Lūcija Ūzuliņa;

SIGNE KOTOVA — Preiļu 1. vidusskolas 12. klase, skolotāja Lūcija Ūzuliņa. Abām meitenēm pasniegts Atzinības raksts ar zelta maliņu, profi. iegūta 1. vieta.

Ja jūs gribat pārbaudīt savu veselības stāvokli ar iridodiagnostikas metodi, tad no 25.06.91. jūs konsultēs

INĀRA VOJEVODSKA — Varkavas vidusskolas 12. klase, skolotāja Janina Vilmane — Atzinības raksts ar sudraba maliņu (2. vieta).

Literārās jaunrades — tulkošanas novirzienā uzvarēja:

IVANDA KUKUSILIŅA — Varkavas vidusskolas 12. klase, skolotāja Janina Vilmane;

VALDIS LUSTIKS — Preiļu 1. vidusskolas 12. klase, skolotāja Lūcija Ūzuliņa. Abiem par uzvaru olimpiāde pasniegts 1. pakāpes diploms.

V. KARPUSENKO, TIN macību un audzināšanas darba metodiska centra vadītāja vietniece

ārste S. Kozlova. Griezties Preiļu poliklinikā, tālrunis 21722.

MALNĀVAS LAUKSAIMNIECĪBAS TEHNĪKUMS

1991./92. mac. g. uzņem audzēkņus ar devmgadīgo izglītību sekojošās specialitātes:

lauksaimniecības produkcijas ražošana ar specializāciju agronomijā, lauksaimniecības produkcijas ražošana ar padziļinātu apmācību ekonomikā, lauksaimniecības mehanizācija, lauksaimniecības elektrifikācija.

Mācības notiek latviešu un krievu valodā. Macību ilgums 3 gadi un 10 mēneši.

Iestājoties tehnikuma jaiesniedz šādi dokumenti: iesniegums (veidlapa paņemama tehnikumā),

Kolhozam «Nākotne» vajadzīgi LOPKOPEJI, vēlams ģimene. Ar dzīvokli nodrošina. Izzaņas pa tālruniem 36688, 36685.

9. jūlijā plkst. 18.00 rajona izpilddomitejas sežu zālē notiks Preiļu pilsētas KARA UN DARBA VETERĀNU PADOMES PĀRSKATA UN VEĒSANU SAPULCE.

Preiļu kara un darba veterānu padome

PERK māju vai maina pret divstābu dzīvokli. Tālrunis 42978.

MAINU divstābu dzīvokli pret divām apdzīvojamām platībām. Tālrunis 23856

MAINU M-2140 jaunu labo spārnu pret jaunu kreiso spārnu. Piedāvāt Rauniešu pagasta «Sultēs» Jānim Vilčanam.

STEIDZĪGI mainu divstābu dzīvokli ar ērtībām (ir lodžija) Līvānos pret trīs vai labu divstābu dzīvokli Preiļos. Tālrunis 23987.

PIEDAVĀJU veikt dažādus metināšanas darbus. Zvanīt 23549 no 20.00 līdz 21.00.

Dod, Dieviņ, man padomu, Man nevaids devejiņa, Mans padoma devejiņis Guļ zem zaļu veleniņu. (T. dz.)

Izsakām līdzjutību Bronislavai Domulānei, uz mūžu no VIRA atvadoties.

Priekuļu skolas kolektīvs

Ka putna kļedziens ziedoņa vejos Var izaist cilvēka mūžs...

Izsakām dziļu līdzjutību Olgai Ajanasjevai, BRALI smiltāja izvadot.

Liepu ielas iedzīvotāji

izglītības dokuments (oriģināls), izziņa par veselības stāvokli (OS6 y veidlapa),

raksturojums,

izraksts no darba grāmatīņas,

Dokumentus pieņem no 25. maija līdz 1. jūlijam

Konsultācijas un iestāšanās (dzimtajā valodā un literatūrā — sacerējums, matemātikā — uzdevumu risināšana) notiks no 7. līdz 10. jūlijam.

Vidusskolu beigušos uzņem otro kursu papildināšanai — bez iestāšanāsiem līdz 15. augustam

Tehnikuma adrese: 228051, Ludzas raj., s. n. «Viloli», Malnavas lauksaimniecības tehnikums. Tālruni: Malnava 31274 vai 33106.

no tevis, māmuliņ, vel staros spoža gaisma, To kapu vētēnām un smiltim, neaizbērt.

Izsakām līdzjutību Albīnai Pastarei, MAMULU smiltāja izvadot, 4. klases audzēkņi un vecāki

Ai, bargā zemes mātē, Ko es tevīm nodarīju? Jau paņēmi man tētiņu, Nu ņem mīļu māmuliņu. (T. dz.)

Izsakām līdzjutību skolotājai Albīnai Pastarei, pavadot MAMULU smiltāja.

Priekuļu skolas kolektīvs

Ar plaukstošiem bērziem atnāca vēji.

Ar plaukstošām cerībām aizgāja sirds.

Skumju brīdī esam kopā un kluso sapī dalām ar piederīgajiem, LEGUSA MAINOVA — mūžu pārklājot ar dzimtenes balto smiltāju.

Līvānu stikla fabrikas kolektīvs

Ka negrib sirds tici,

Ka cilvēks var tā —

No gaisas dienas aiziet mūžībā.

Dalām bedu smagumu ar Petera Domalāna piederīgajiem, VINU pāragri guldot smiltāja.

Gāčevsku iermas kolektīvs

Izsakām dziļu līdzjutību deputātei Annai Daugavpils ar sakura ar MĀTES navi.

Jersikās pagasta valde un deputāti

Izsakām dziļu līdzjutību deputātei Annai Daugavpils ar sakura ar MĀTES navi.

Jersikās pagasta valde un deputāti

Izsakām dziļu līdzjutību deputātei Annai Daugavpils ar sakura ar MĀTES navi.

Jersikās pagasta valde un deputāti

Izsakām dziļu līdzjutību deputātei Annai Daugavpils ar sakura ar MĀTES navi.

Jersikās pagasta valde un deputāti

Izsakām dziļu līdzjutību deputātei Annai Daugavpils ar sakura ar MĀTES navi.

Jersikās pagasta valde un deputāti

Izsakām dziļu līdzjutību deputātei Annai Daugavpils ar sakura ar MĀTES navi.

Jersikās pagasta valde un deputāti

Izsakām dziļu līdzjutību deputātei Annai Daugavpils ar sakura ar MĀTES navi.

Jersikās pagasta valde un deputāti

Izsakām dziļu līdzjutību deputātei Annai Daugavpils ar sakura ar MĀTES navi.

Jersikās pagasta valde un deputāti

Izsakām dziļu līdzjutību deputātei Annai Daugavpils ar sakura ar MĀTES navi.

Jersikās pagasta valde un deputāti